

BLACK+DECKER™

**CYCLONIC POWER PRO
ASPIRADORA**

**CYCLONIC POWER PRO
VACUUM CLEANER**



INSTRUCCIONES/ INSTRUCTIONS

**MODELO/MODEL
VCBD8090-AR**

Por favor lea este instructivo antes de usar el producto.

INSTRUCCIONES IMPORTANTES DE SEGURIDAD

Cuando se utilizan aparatos eléctricos, especialmente en la presencia de los niños, siempre se debe tomar ciertas medidas de seguridad, incluyendo las siguientes:

• Por favor lea detenidamente todas las instrucciones antes de utilizar el producto.

ADVERTENCIA – A fin de reducir el riesgo de incendio, choque eléctrico o lesiones:

- Este aparato no debe permanecer enchufado al no estar en funcionamiento. Siempre desconéctelo del tomacorriente antes de prestarle servicio de mantenimiento.
- No utilice la aspiradora a la intemperie ni sobre las superficies mojadas.
- No permita que la aspiradora se utilice como juguete. Preste atención, particularmente cuando este aparato se utilice por o cerca de los niños.
- Utilice únicamente según las instrucciones del manual. Utilice solamente los accesorios recomendados por el fabricante.
- No utilice la aspiradora si el cable está dañado. Si el aparato no funciona como debiese, si se ha dejado caer, se ha estropeado, ha permanecido a la intemperie o si ha caído en el agua, por favor devuélvala a un centro de servicio autorizado.
- No jale ni cargue el aparato por el cable. No utilice el cable como mango, no atrape el cable con las puertas ni lo hale en torno a las esquinas o los bordes cortantes. No pase la aspiradora por encima del cable y mantenga el cable alejado de las superficies calientes.
- No tire del cable para desconectar el aparato. Para desconectar, sujete por el enchufe.
- No maneje el aparato ni el enchufe con las manos mojadas.
- No introduzca objetos adentro de las aberturas. No utilice la aspiradora si ésta tiene obstruida cualquiera de las aberturas; mantenga las aberturas libres de polvo, pelusa, cabello y de todo aquello que pudiese disminuir el flujo de aire.
- Mantenga el cabello, la vestimenta suelta, los dedos y toda parte del cuerpo alejada de las aberturas y de las piezas en movimiento.
- Apague todos los controles antes de desconectar el aparato.
- Ejercer mayor prudencia cuando limpie las escaleras.
- No utilice este producto para aspirar líquidos inflamables o combustibles tales como la gasolina ni lo utilice en las áreas donde
- tales sustancias pudiesen estar presentes.
- No aspire nada que se esté incendiando ni humeando tal como los cigarrillos, fósforos o cenizas ardientes.
- No utilice sin antes haber instalado el colector para el polvo y los filtros.
- Sujete el cable cuando lo enrolle en la bobina; no permita que el enchufe azote al enrollar el cable.
- Este aparato no está diseñado para ser usado por personas (incluido niños) con capacidad limitada física, mental o sensoriales disminuidas y falta de experiencia o conocimiento que les impida utilizar el aparato con toda seguridad sin supervisión o instrucción.
- Se debe asegurar la supervisión de los niños para evitar que usen el aparato como juguete.

CONSERVE ESTAS INSTRUCCIONES.

Este aparato eléctrico es para uso doméstico solamente.

ENCHUFE POLARIZADO (SOLAMENTE PARA LOS MODELOS DE 12 OV)

Este aparato cuenta con un enchufe polarizado (un contacto es más ancho que el otro). A fin de reducir el riesgo de un choque eléctrico, este enchufe encaja en un tomacorriente polarizada en un solo sentido. Si el enchufe no entra en el tomacorriente, invíértalo y si aun así no encaja, consulte con un electricista. Por favor no trate de alterar esta medida de seguridad.

Nota: Si el cordón de alimentación es dañado, en América Latina debe sustituirse por personal calificado o por el centro de servicio autorizado.

Este producto puede variar ligeramente del que aparece ilustrado.

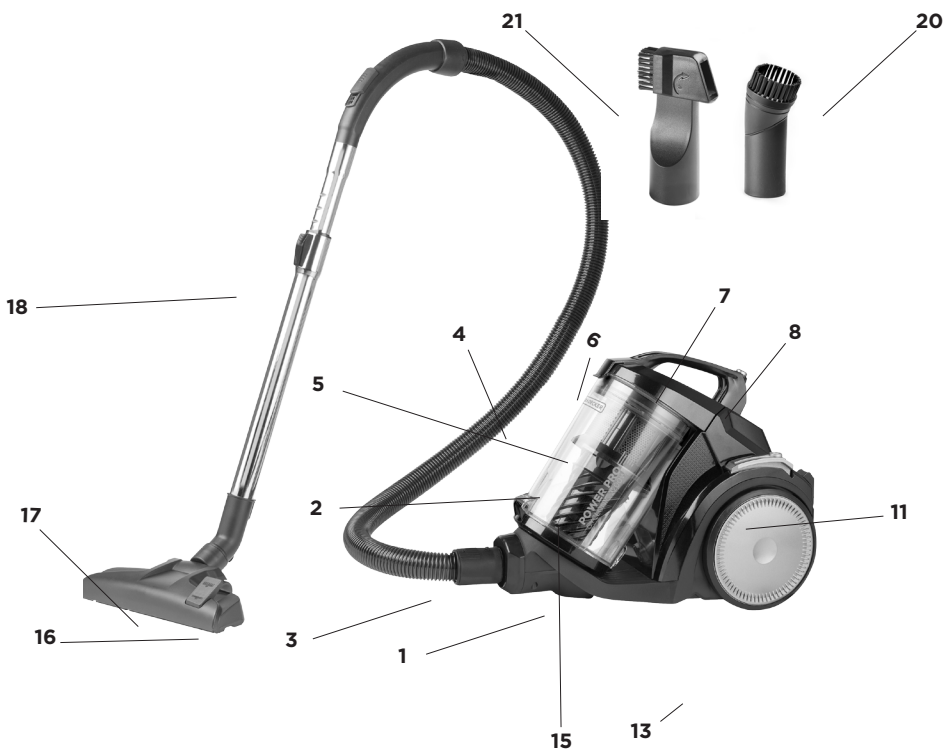

1. Botón para vaciar el colector de polvo
2. † Filtro ciclónico (Pieza # VCB8090-07)
3. Conector de la manguera
4. † Manguera flexible giratoria (Pieza # VCB8090-04)
5. † Colector de polvo removible (Pieza # VCB8090-08)
6. Cierre de la tapa para el acceso del filtro de grado HEPA
7. Asa para transportar aspiradora
8. Botón para desenganchar colector de polvo
9. † Filtro de grado HEPA de aspiración (Pieza # VCB8090-05) (no ilustrado)
10. † Filtro HEPA de salida (Pieza # VCB8090-06) (no ilustrado)
11. Botón de encendido/apagado (⏻)
12. Control de velocidad ajustable (no ilustrado)
13. † Ruedas de goma para evitar rayones (Pieza # VCB8090-09)
14. † Aspiradora con giro de 360 grados (Pieza # VCB8090-01) (no ilustrado)
15. Marca de llenado max
16. † Cepillo para barrer piso (Pieza # VCB8090-02)
17. Pedal de pie con ajuste para alfombras/pisos
18. † Tubo telescópico de metal ajustable (Pieza # VCB8090-03)
19. Botón para recoger el cable (no ilustrado) (⏻)
20. † Esquinero (Pieza # VCB8090-10)
21. † Cepillo de polvo (Pieza # VCB8090-11)

Nota: † indica las piezas extraíbles o reemplazables por parte del consumidor

ENSAMBLE Y DESARME DE SU ASPIRADORA

MANGUERA FLEXIBLE GIRATORIA

1. Para conectar la manguera, empuje el extremo del conector adentro de la abertura en la parte delantera del tanque de la aspiradora hasta producir un clic y encajar en su lugar.
2. Para retirar, presione el botón del conector de la manguera y tire hacia afuera.

TUBO TELESCÓPICO DE METAL ADJUSTABLE

3. Primero conecte el tubo de metal con el extremo extensible. Empuje este extremo adentro del cepillo para barrer el piso/alfombra.
4. Conecte el otro extremo del tubo de metal a la manguera flexible.

Consejo: Posiblemente tenga que girar el tubo de metal un poco para que encaje mejor. Para retirar el tubo de metal, simplemente tire de los extremos.



COMO USAR

Este producto es para uso interior doméstico solamente.

Importante: El cable eléctrico tiene una marca amarilla y una roja que sirven como referencia para determinar la longitud apropiada que uno debe de emplear. La marca amarilla indica la longitud máxima recomendada. Jamás hale el cable mas alla de la marca roja.

Importante:

El producto cuenta con un Sistema de protección contra el sobrecalentamiento, en caso de sobrecalentamiento el motor se apagará, apague el producto en el botón de encendido/apagado  y desconecte el tomacorriente y espere 15 minutos a que el motor se enfríe y vuelva a conectar y encender. Para evitar sobrecalentamiento asegúrese que los filtros estén limpios.

5. Sujete el cable por el enchufe, hale hasta alcanzar la longitud deseada y enchufe a un tomacorriente estándar.
6. Gire el control de velocidad ajustable a la posición deseada
7. Presione el botón de encendido/apagado  para activar la aspiradora.
8. Ajuste la fuerza de succión, deslizando el control de succión en la manguera flexible.
9. Presione el pedal de pie de la aspiradora para ajustar la altura al pasar de los pisos a las alfombras.
10. Según vaya aspirando asegúrese de revisar el colector de polvo; Para vaciar, consulte las instrucciones en la sección de CUIDADO Y LIMPIEZA.
11. Cuando termine de aspirar, presione el botón de encendido/apagado para apagar el aparato.
12. Desconecte la aspiradora.
13. Presione el botón para recoger el cable . El cable se enrolla nuevamente adentro del aparato.

Precaución:

- El proceso de retracción del cable es rápido y uno debe de mantenerse fuera del paso a fin de evitar un golpe.
- Para evitar que el cable azote al enrollarse, sujete el enchufe cuando enrolle el cable en la bobina.

USO DE LOS ACCESORIOS DE LIMPIEZA

ESQUINERO

- El esquinero resulta práctico para alcanzar las superficies estrechas.

Este accesorio puede ser instalado en uno u otro extremo del tubo de extensión o de la manguera flexible.

TUBO TELESCÓPICO DE METAL ADJUSTABLE

Utilice el tubo telescópico de metal como medio de mayor alcance.

14. Para ajustar la longitud del tubo telescópico, presione el botón de desenganche hacia adelante. El tubo telescópico permanece fijo según la longitud deseada.
15. Presione el botón de desenganche hacia adelante para retraer el tubo nuevamente.

CEPILLO DE POLVO

- Cepillo versátil se puede utilizar para limpieza de uso general.

CEPILLO PARA MUEBLES

- Para desempolvar los muebles, las cortinas, las lámparas y los estantes.

ACCESORIOS DE ASPIRADORA

ESQUINERO: para limpiar los bordes, esquinas y lados de la muebles.

TUBO TELESCÓPICO DE METAL ADJUSTABLE: utilizar en combinación con la manguera flexible para longitud y altura adicional.

MANGUERA GIRATORIA FLEXIBLE: manguera flexible con una función de succión ajustable.

CEPILLO PARA BARRER PISO/ALFOMBRA: utilizar para aspirar la suciedad en todas las superficies.

CUIDADO Y LIMPIEZA

Este aparato no contiene piezas reparables por el consumidor. Para asistencia, por favor acuda a personal de servicio calificado.

Importante: Siempre apague y desconecte la aspiradora antes de limpiar cualquiera de sus partes.

LIMPIEZA

Nota: Para mantener al máximo el rendimiento de limpieza de la aspiradora, vacíe el colector de polvo cuando esta máximo nivel, y limpie o reemplace frecuentemente el filtro HEPA de salida, el filtro de grado HEPA el filtro ciclónico y el filtro de polvo del motor.

COLECTOR DE POLVO

16. Para extraer el colector de polvo, presione el botón de desenganche y sáquelo.
17. Presione el botón de desenganche en el colector de polvo para abrir la tapa y vacíe el colector de polvo.
18. Lave el colector con agua tibia y un detergente suave.
19. También retire y limpie el filtro de polvo del motor y deje que se seque antes de reinstalarlo.
20. Seque bien el colector de polvo con un paño suave antes de reinstalarlo.

FILTRO CICLÓNICO

Como extraner el filtro ciclónico



21. Presione el clip de cierre de la tapa del filtro y retire el filtro.
22. Sujete la parte de arriba del filtro ciclónico y extráigalo.
23. Limpie el filtro ciclónico y la malla del filtro con un cepillo pequeño. Si es necesario, lave estas piezas con un detergente suave y enjuague con agua fría de la llave. No utilice ningún tipo de limpiadores abrasivos.
24. Agite el exceso de agua del filtro ciclónico y deje secar bien antes de instalarlo nuevamente en el aparato.

Reemplazo del filtro ciclónico

25. Sujete el filtro ciclónico.
26. Inserte el filtro ciclónico en el colector de polvo y a linee la lengüeta en la parte superior del filtro con la ranura en el colector de polvo.
27. Instale nuevamente el filtro y cierre la tapa.
28. Inserte el colector de polvo en el compartimiento del tanque nuevamente.

Consejo: Tire del mango para asegurarse que el colector de polvo está bien seguro.

FILTRO DE GRADO HEPA DE ASPIRACIÓN

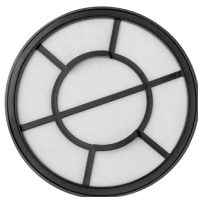

El filtro de grado HEPA de aspiración se encuentra arriba del colector de polvo, adentro de la tapa.

29. Presione el clip de cierre de la tapa del filtro y tire hacia afuera.
30. Lave la esponja y el filtro a mano con agua y jabón y deje que se seque antes de reinstalarlo.
31. Instale nuevamente el filtro o reemplace con un filtro nuevo y cierre la tapa.
32. Inserte nuevamente el colector de polvo en el compartimento de la aspiradora.

FILTRO HEPA DE SALIDA



- El filtro HEPA de salida se encuentra en la parte trasera del tanque.
33. Presione hacia abajo el clip de cierre de la tapa del filtro y tire hacia afuera.
 34. Sujete el filtro y tire hacia afuera.
 35. Lave el filtro a mano con agua y jabón y deje que se seque antes de reinstalarlo.
 36. Instale nuevamente el filtro en la aspiradora o reemplace con un filtro nuevo y cierre la tapa.

FILTRO DEL MOTOR DE ENTRADA

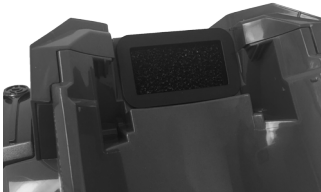

- El filtro del motor se encuentra detrás del colector del polvo, en la parte de arriba de la unidad.
37. Antes de limpiar el filtro tiene que remover el colector de polvo y localizar el filtro del motor.
 38. Sujete el filtro y tire hacia afuera.
 39. Lave el filtro a mano con agua y jabón y deje que se seque antes de reinstalarlo.
 40. Instale nuevamente en la aspiradora o reemplace con un filtro nuevo y cierre la tapa.

¿NECESITA AYUDA?

Para servicio, reparaciones o preguntas relacionadas al producto, por favor llame al número del centro de servicio que se indica para el país donde usted compró su producto.
NO devuélva el producto al fabricante. Llame o lleve el producto a un centro de servicio autorizado.

DOS AÑOS DE GARANTÍA LIMITADA

(No aplica en México, Estados Unidos y Canada)

¿Qué cubre la garantía?

- La garantía cubre cualquier defecto de materiales o de mano de obra que no haya sido generado por el uso incorrecto del producto.

¿Por cuánto tiempo es válida la garantía?

- Por dos años a partir de la fecha original de compra mientras que tenga una prueba de la compra.

¿Cómo se obtiene el servicio necesario?

- Conserve el recibo original como comprobante de la fecha de compra, comuníquese con el centro de servicio de su país y haga efectiva su garantía si cumple lo indicado en el manual de instrucciones.

¿Cómo se puede obtener servicio?

- Conserve el recibo original de compra.
- Por favor llame al número del centro de servicio autorizado.

¿Qué aspectos no cubre esta garantía?

- Los productos que han sido utilizados en condiciones distintas a las normales.
- Los daños ocasionados por el mal uso, el abuso o negligencia.
- Los productos que han sido alterados de alguna manera.
- Los daños ocasionados por el uso comercial del producto.
- Los productos utilizados o reparados fuera del país original de compra.
- Las piezas de vidrio y demás accesorios empaquetados con el aparato.
- Los gastos de tramitación y embarque asociados al reemplazo del producto.
- Los daños y perjuicios indirectos o incidentales.

¿Qué relación tiene la ley estatal con esta garantía?

- Esta garantía le otorga derechos legales específicos y el consumidor podría tener otros derechos que varían de una región a otra.

PÓLIZA DE GARANTÍA

(Válida sólo para México)

Duración

Spectrum Brands de México SA de CV garantiza este producto por 2 años a partir de la fecha original de compra.

¿Qué cubre esta garantía?

Esta Garantía cubre cualquier defecto que presenten las piezas, componentes y la mano de obra contenidas en este producto.

Requisitos para hacer válida la garantía

Para reclamar su Garantía deberá presentar al Centro de Servicio Autorizado la póliza sellada por el establecimiento en donde adquirió el producto. Si no la tiene, podrá presentar el comprobante de compra original.

¿Dónde hago válida la garantía?

Llame sin costo al teléfono 01 800 714 2503, para ubicar el Centro de Servicio Autorizado más cercano a su domicilio en donde usted podrá encontrar partes, componentes, consumibles y accesorios.

Procedimiento para hacer válida la garantía

Acuda al Centro de Servicio Autorizado con el producto con la póliza de Garantía sellada o el comprobante de compra original, ahí se reemplazará cualquier pieza o componente defectuoso sin cargo alguno para el usuario final. Esta Garantía incluye los gastos de transportación que se deriven de su cumplimiento.

Excepciones

Esta Garantía no será válida cuando el producto:

- A) Se hubiese utilizado en condiciones distintas a las normales.
- B) No hubiese sido operado de acuerdo con el instructivo de uso que le acompaña.
- C) Cuando el producto hubiese sido alterado o reparado por personas no autorizadas por Spectrum Brands de México SA de CV.

Nota: Usted podrá encontrar partes, componentes, consumibles y accesorios en los centros de servicios autorizados. Esta garantía incluyen los gastos de transportación que se deriven de sus cumplimiento dentro de sus red de servicio.

Por favor llame al número correspondiente que aparece en la lista a continuación para solicitar que se haga efectiva la garantía y donde Ud. puede solicitar servicio, reparaciones o partes en el país donde el producto fue comprado.

Argentina

Atención al consumidor
0800 444 7296
Horario de atención: Lunes a viernes
de 9 a 13 hs y de 14.30 a 17 hs.
Mail: servicios@spectrumbrands.com
Humboldt 2495 piso 3
C.A.B.A. – Argentina

Chile

SERVICIO DE MAQUINAS Y
HERRAMIENTAS LTDA.
Portugal N° 644
Santiago – Chile
Fonos: 02-6355208 / 02-6341169
Email: servicio@spectrumbrands.cl
Call center: 800-171-051

Colombia

Rayovac Varta S.A
Carrera 17 Número 89-40
Línea gratuita nacional
018000510012

Costa Rica

Aplicaciones Electromecánicas
Calle 22 y 24 en Avenida 3 BLV de la
torre Mercedes Benz
200 mts norte y 50 mts este
San José, Costa Rica
Tel. (506) 2257-5716

Ecuador

Servicio Master
Dirección: Capitán Rafael
Ramos OE 1-85 y Galo plaza lasso.
Tel (593) 2281-3882 / 2240-9870

El Salvador

Sedeblock
Calle San Antonio Abad, Colonia
Lisboa No 2936
San Salvador, Depto. de San Salvador
Tel. (503) 2284-8374

Guatemala

Kinal
17 avenida 26-75, zona 11 Centro
comercial Novicentro,
Local 37 - Ciudad
Guatemala
Tel. (502)-2476-7367

Honduras

Serviteca
San Pedro Sula, B Los Andes, 2 calle
-entre 11-12 Avenida
Honduras
Tel. (504) 2550-1074

México

Artículo 123 # 95 Local 109 y 112
Col. Centro, Cuauhtemoc,
México, D.F.
Tel. 01 800 714 2503

Nicaragua

LRM ELECTRONICA
Managua - Sinsa Altamira 1.5
kilómetros al norte
Nicaragua
Tel. (505) 2270-2684

Panamá

Supermarcas
Centro comercial El dorado, Plaza
Dorado, Local 2.
Panama
Tel. (507) 392-6231

Perú

Servicio Central Fast Service
Av. Angamos Este 2431
San Borja, Lima Perú
Tel. (511) 2251 388

Puerto Rico

Buckeye Service
Jesús P. Piñero #1013
Puerto Nuevo, SJ PR 00920
Tel.: (787) 782-6175

Republica Dominicana

Prolongación Av. Rómulo Betancourt
Zona Industrial de Herrera
Santo Domingo, República
Dominicana
Tel.: (809) 530-5409

Venezuela

Inversiones BDR CA
Av. Casanova C.C.
City Market Nivel Plaza Local 153
Diagonal Hotel Melia,
Caracas
Tel. (582) 324-0969

Please Read and Save this Use and Care Book.

IMPORTANT SAFEGUARDS

When using electrical appliances, basic safety precautions should always be followed, including the following:

- Read all instructions before using this appliance.

WARNING – To reduce the risk of fire, electric shock or injury:

- Do not leave appliance plugged in. Unplug from outlet when not in use and before servicing.
- Do not use outdoor or in wet surfaces.
- Do not allow to be used as a toy. Close attention is necessary when used by or near children.
- Use only as described in this manual. Use only manufacturer's recommended attachments.
- Do not use with damaged cord or plug. If appliance is not working as it should, has been dropped, damaged, left outdoors, or dropped into water, return it to a service center.
- Do not pull or carry by cord, use cord as a handle, close a door on cord, or pull cord around sharp edges or corners. Do not run appliance over cord. Keep cord away from heated surfaces.
- Do not unplug by pulling on cord. To unplug, grasp the plug, not the cord.
- Do not handle plug or appliance with wet hands.
- Do not put any object into openings. Do not use with any opening blocked; keep free of dust, lint, hair, and anything that may reduce air flow.
- Keep hair, loose clothing, fingers, and all parts of body away from openings and moving parts.
- Turn off all controls before unplugging.
- Use extra care when cleaning on stairs.
- Do not use to pick up flammable or combustible liquids, such as gasoline, or use in areas where they may be present.
- Do not pick up anything that is burning or smoking, such as cigarettes, matches, or hot ashes.
- Do not use without dust bin and/or filters in place.
- Hold plug when rewinding onto cord reel. Do not allow plug to whip when rewinding.
- This appliance is not intended for use by persons (including children) with reduced physical, sensory or mental capabilities, or lack of experience and knowledge, unless they have been given supervision or instruction concerning use of the appliance by a person responsible for their safety.
- Children should be supervised to ensure that they do not play with the appliance.

SAVE THESE INSTRUCTIONS.

This product is for household use only.

POLARIZED PLUG (120V MODELS ONLY)

This appliance has a polarized plug (one blade is wider than the other). To reduce the risk of electric shock, this plug is intended to fit into a polarized outlet only one way. If the plug does not fit fully into the outlet, reverse the plug. If it still does not fit, contact a qualified electrician. Do not attempt to modify the plug in any way.

Note: If the power supply cord is damaged, it should be replaced by qualified personnel or in Latin America by an authorized service center.

ASSEMBLING/DISASSEMBLING YOUR VACUUM CLEANER

FLEXIBLE SWIVEL HOSE

1. To connect hose, push connector end into the opening on the front of the vacuum canister until it clicks into place.
2. To remove, press the button on the hose connector and pull out.

TELESCOPIC ADJUSTABLE METAL EXTENDER



3. First connect the metal extender with the expandable end. Push end into the combination brush.
4. Connect the other end of the metal extender into the flexible hose.
5. Connect the other tube by pushing in one end into the first tube and the other end into the thin end of flexible hose).

Tip: You might have to twist metal extender slightly for a firm fit.

6. To remove metal extender, just pull out at the ends.

Product may vary slightly from what is illustrated.



1. Empty dust bin release
2. † Cyclonic filter (Part # V CBD8090-07)
3. Hose connector end
4. † Flexible swivel hose (Part # V CBD8090-04)
5. † Removable dust collector (Part # V CBD8090-08)
6. Lid latch for HEPA grade intake filter access
7. Carrying handle
8. Dust collector compartment release button
9. † HEPA grade intake filter (Part # V CBD8090-05) (not shown)
10. † HEPA exhaust filter (Part # V CBD8090-06) (not shown)
11. On/Off button 
12. Variable Speed Control (not shown)
13. † Scratch-resistant rubber wheels (Part # V CBD8090-09)
14. † Vacuum cleaner with 360-degree steering (Part # V CBD8090-01) (not shown)
15. Max fill line
16. † Combination floor brush (Part # V CBD8090-02)
17. Combination floor brush adjuster
18. Extension Tubes (Part # V CBD8090-03)
19. Retractable cord push button (not shown) 
20. † Crevice tool (Part # V CBD8090-10)
21. † Dust brush (Part # V CBD8090-11)



Note: † indicates consumer replaceable/removable parts

HOW TO USE

This appliance is intended for household use. It is for indoor use only.

Important: The power cord has a yellow marking and a red marking to help you determine the maximum length to use. Up to the yellow marking is the recommended length. Never pull cord beyond the red marking.

This vacuum cleaner is equipped with an overheat protection system. If for some reason your vacuum overheats, the motor will turn off. Should this occur, turn the switch off  and unplug the vacuum from the wall outlet. Allow the motor to cool for a minimum of 15 minutes prior to re-starting the unit. To prevent overheating make sure that the filters and the dust bin are clean.

7. Holding the power cord by the plug, pull out the required length and plug into a standard electric outlet.
8. Press variable speed control to desired setting.
9. Press the On/Off push button  to start the vacuum cleaner.
10. Adjust the suction power by sliding the vacuum suction control on the hose.
11. Press the adjuster on the combination floor brush to switch to floors or carpets.
12. As you vacuum, check the removable plastic dust collector frequently; when the dust collector is full empty it. To empty the dust collector, see Dust Collect or in the Care and Cleaning section.
13. When finished vacuuming, press the On/Off push button  to turn off the unit.
14. Unplug unit.
15. Press the retractable cord push button . The cord winds back into the unit.

Caution:

- The cord moves fast when retracting. Stand clear of the cord as it rewinds so it does not swing into you.
- To prevent cord from whipping when rewinding, hold plug when rewinding onto cord reel.

USING CLEANING TOOLS

CREVICE TOOL

- Use crevice tool for tight narrow spaces.

The cleaning tools can be attached to either the end of the telescopic metal tube or the flexible hose.

TELESCOPIC ADJUSTABLE METAL EXTENDER

Use the telescopic adjustable metal extender for a longer reach.

16. To adjust the telescopic metal extender to the desired length, release it by pressing the release button forward as you pull up the extender. The telescopic adjustable metal extender will stay at the set length.
17. Press the release button forward again to bring the telescopic adjustable metal extender down.

VACUUM ACCESSORIES

CREVICE TOOL: use to clean edges, corners, and sides of upholstery.

TELESCOPIC ADJUSTABLE METAL EXTENDER: use in combination with flexible hose for added length and height.

FLEXIBLE SWIVEL HOSE: flexible hose with an adjustable suction feature.

COMBINATION FLOOR BRUSH: use to vacuum grime on all surfaces.

DUST BRUSH: Versatile brush can be used for general cleaning purposes .

CARE AND CLEANING

This appliance contains no user-serviceable parts. Refer service to qualified service personnel.

Important: Always turn off and unplug the unit before cleaning any parts.

CLEANING

Note: To maintain maximum cleaning performance, empty the dust collector when it is at max level, and clean or replace the HEPA exhaust filter, HEPA grade intake filter, the cyclonic filter, motor inlet sponge filter, and the motor dust filter often.

DUST COLLECTOR

18. To remove dust collector, press release button on the handle and lift up.
19. Press and release button on the dust collector to open the lid and empty the dust collector.
20. Wash in warm sudsy water with mild detergent.
21. Also clean and wash the motor dust filter and dry thoroughly before reinstalling.
22. Dry the dust collector completely with a soft cloth before reinstalling.

CYCLONIC FILTER

To remove the cyclonic filter



23. Open the lid by pulling the catch at the end of the handle and remove the filter.
24. Grasp the top part of the cyclonic filter and pull it out.
25. Clean cyclonic filter and filter screen using a small brush. If needed, wash with mild soap and rinse with cold tap water. Do not use any abrasive cleaners.
26. Shake excess water from cyclonic filter and let it dry completely before inserting back into the unit.

To replace cyclonic filter

27. Insert the cyclonic filter into the dust collector and align the tab on the top of the filter with the slot on dust collector.
28. Insert the filter back into the dust collector and close the lid.
29. Insert dust collector back in canister compartment.

Tip: Pull on the handle to verify that it is secured in place.

HEPA GRADE INTAKE FILTER

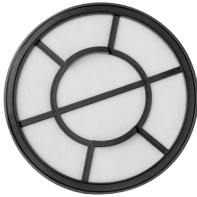

The HEPA grade intake filter is located at the top of the dust collector inside the lid.

30. Open the lid by pulling the catch at the end of the handle.
31. Remove the filter by pressing the lock tab.
32. Clean the sponge and the filter with soap and water, and allow to dry before reinstalling.
33. Insert filter back into the dust collector or replace with a new filter and close the lid.
34. Insert dust collector back in canister compartment.

HEPA EXHAUST FILTER



The HEPA exhaust filter is located at the back of the canister.

35. Push down the left the locking clip on the exhaust filter cover and pull out.
36. Grasp the HEPA filter and pull out.
37. Clean the HEPA filter with soap and water, and allow to dry thoroughly before reinstalling.
38. Insert the HEPA filter back into the canister or replace with a new filter and snap cover back in place.

MOTOR INLET SPONGE FILTER

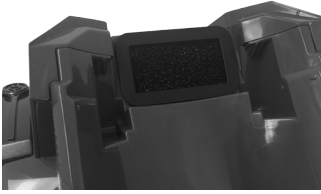

The motor inlet sponge filter is located directly behind the dust collector, at the back of the canister.

39. Before cleaning filter, remove the dust collector located in the center of the unit.

40. The motor inlet sponge filter is located near the top of the unit.

41. Grasp the sponge filter and pull out.

42. Clean the sponge filter with soap and water, and allow to dry thoroughly before reinstalling.

43. Insert the sponge filter back into the canister or replace with a new filter and snap cover back in place.

NEED HELP?

For service, repair or any questions regarding your appliance, call the appropriate 800 number on cover of this book. Please **DO NOT** return the product to the place of purchase. Also, please **DO NOT** mail product back to manufacturer, nor bring it to a service center. You may also want to consult the website listed on the cover of this manual.

TWO-YEAR LIMITED WARRANTY

(Applies only in the United States and Canada)

What does it cover?

- Any defect in material or workmanship provided; however, liability will not exceed the purchase price of product.

For how long?

- Two years from the date of original purchase with proof of such purchase.

What will we do to help you?

- Provide you with a reasonably similar replacement product that is either new or factory refurbished.

How do you get service?

- Save your receipt as proof of date of sale.
- Visit the online service website at www.prodprotect.com/applica, or call toll-free 1-800-231-9786, for general warranty service
- If you need parts or accessories, please call 1-800-738-0245.

What does your warranty not cover?

- Damage from commercial use
- Damage from misuse, abuse or neglect
- Products that have been modified in any way
- Products used or serviced outside the country of purchase
- Glass parts and other accessory items that are packed with the unit
- Shipping and handling costs associated with the replacement of the unit
- Consequential or incidental damages (Please note, however, that some states do not allow the exclusion or limitation of consequential or incidental damages, so this limitation may not apply to you.)

How does state law relate to this warranty?

- This warranty gives you specific legal rights. You may also have other rights that vary from state to state or province to province.

Sello del Distribuidor:

Fecha de compra:

Modelo:

Comercializado por:
Spectrum Brands de México SA de CV
Autopista México Querétaro No 3069-C Oficina 004
Colonia San Andrés Atenco, Tlalnepantla
Estado de México, C.P. 54040
Mexico.
Teléfono: (55) 5831-7070

Servicio y Reparación

Art. 123 No. 95
Col. Centro, C.P. 06050
Deleg. Cuauhtemoc

Servicio al Consumidor,
Venta de Refacciones y Accesorios
01 800 714 2503

Código de fecha / Date Code

2200 W 220-240 V~ 50 Hz

© 2017 The Black & Decker Corporation and Spectrum Brands, Inc.
Middleton, WI 53562

Fabricado en China/Made in China

Importado y distribuido por:
RAYOVAC ARGENTINA S.R.L.
Humboldt 2495 Piso# 3
C1425FUG) C.A.B.A. Argentina
C.U.I.T No. 30-70706168-1

IMPORTADO POR / IMPORTED BY:
SPECTRUM BRANDS DE MÉXICO, SA DE CV.

Autopista México Querétaro
No 3069-C Oficina 004
Colonia San Andrés Atenco, Tlalnepantla
Estado de México, C.P. 54040
México. Teléfono: (55) 5831 – 7070

Para atención de garantía marque:
01 (800) 714 2503

IMPORTADO POR / IMPORTED BY:
SPECTRUM BRANDS

En Chile, Household Products Chile Ltda
Av. Del Valle 570, Ofic. 704
Ciudad Empresarial, Huechuraba
Santiago - Chile
Fono: (562) 2571 3700

IMPORTADO POR / IMPORTED BY:
SPECTRUM BRANDS Colombia S.A.

Carrera 17 No.89-40
Bogotá, Colombia
Línea de atención al cliente: 018000510012

BLACK & DECKER, BLACK+DECKER, the BLACK & DECKER and
BLACK+DECKER logos and product names are trademarks of The
Black & Decker Corporation, used under license. All rights reserved.

BLACK & DECKER, BLACK+DECKER, the BLACK & DECKER y los
logos y nombres de productos de BLACK+DECKER son marcas reg-
istradas de The Black & Decker Corporation, usados bajo licencia.
Todos los derechos reservados.

T22-5003316
2017/2/12/8