

REMINGTON®



SLEEK • SMOOTH • SKIN™

WDF5030
WDF5035



Use and Care Guide

Product may vary from what is shown.

Register Your New Product Today!

By registering your new Remington® product, you will receive special offers.
Register online at: RemingtonProducts.com



IMPORTANT SAFETY INSTRUCTIONS

When using electrical appliances, basic precautions should always be observed, including the following. Read all instructions before using this appliance.

READ ALL INSTRUCTIONS BEFORE USING.

DANGER

To reduce the risk of electric shock:

- Do not place or store this appliance where it can fall or be pulled into a tub or sink.
- Except when charging, always unplug this appliance from the electrical outlet immediately after using.
- Unplug this appliance before cleaning it.
- Do not use an extension cord or a voltage converter with this appliance.
- Do not use while bathing or in the shower if it is plugged in.

WARNING

To reduce the risk of burns, fire, electric shock, or injury:

- This appliance is for household use only.
- Close supervision is necessary when this appliance is used by, on, or near children or people with certain disabilities.
- Use this appliance only for its intended use as described in this manual. Do not use attachments not recommended by manufacturer.
- Keep the cord away from heated surfaces.
- Never operate this appliance if it has a damaged cord or plug, if it is not working properly, if it has been dropped or damaged, or if it has been dropped into water.
- Do not use outdoors or operate where aerosol (spray) products are being used or where oxygen is being administered.
- Plug the charger directly into an electrical outlet – do not use an extension cord.
- Unplug charger before plugging or unplugging the appliance.
- Do not store it in temperatures exceeding 140° F (60° C).

- Do not plug or unplug this appliance when your hands are wet.
- Do not wrap the cord around the appliance.
- Always attach the plug to the appliance and then to the outlet. To disconnect, turn all controls to OFF and then remove the plug from the outlet. Detach removable power cords from appliances for storage.
- Never drop or insert any object into any of the appliance's openings.
- The power unit is intended to be correctly oriented in a vertical or floor mount position.
- Do not use this appliance with a damaged or broken head or cutters because injury may occur.

SAVE THESE INSTRUCTIONS



This shaver is a wet shaver, which may be used in a bath or shower.



This shaver was developed to be used with your favorite shave cream or gel for an even smoother glide.

Thank you for choosing REMINGTON® products. Our products are designed for high quality and functionality. The model you have chosen can be used in or out of the shower and is designed to provide a close, gentle shave. Please read the instructions for use carefully and keep in a safe place for future reference.

CAUTION

Use this appliance only for its intended use as described in this manual. Do not use this product if it is not working correctly, if it has been dropped or damaged, or submerged in water.

Product Features

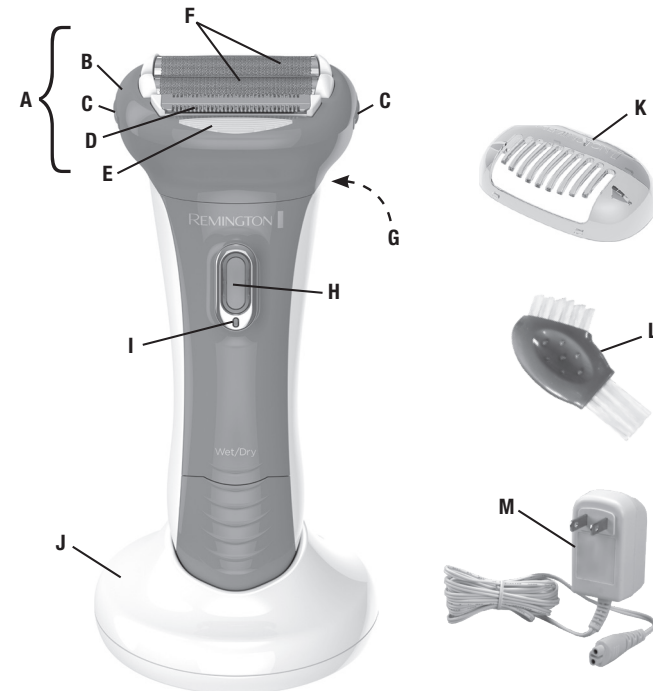

DESCRIPTION

- A Shaving head
- B Foil holder
- C Foil holder release buttons
- D Intercept trimmer with comfort tips
- E Almond oil moisturizing strip
- F Flexible outer foils
- G Shaving head release button (on back)
- H On/Off switch
- I Charging indicator light
- J Charge stand
- K Bikini trimmer headguard
- L Cleaning brush
- M Power adaptor

GETTING READY

Please be patient when first using your shaver, because as with any new product, it may take a little while to familiarize yourself with the device. If you take the time to acquaint yourself with your shaver, we are confident you will receive years of enjoyable use and complete satisfaction.

INSTRUCTIONS FOR CHARGING

Always ensure that your hands, trimmer and charge stand are dry before charging.

Before using your REMINGTON® shaver for the first time, charge for 24 hours. For subsequent uses, charge 24 hours before use. The charging indicator light on your charge stand will light up to indicate that your shaver is charging. One full charge allows 50 minutes of cordless usage time.

Use the shaver until the battery is low, which is indicated by the shaver running distinctly slower.

Your shaver cannot be overcharged, but if the product is not going to be used for an extended time period (2–3 months), unplug it from the power outlet and store the shaver. Fully recharge your shaver when you would like to use it again.

To preserve the life of your batteries, let them run out every six months and then recharge for 20 hours.

CHARGING CAUTIONS

- Do not attach the power adaptor to the outlet with wet hands.
- Always charge the shaver in a cool, dry place.
- Do not charge the shaver in close proximity to water.

How To Use

Your shaver is suitable for legs, underarms, and the bikini area.

FOR EVERYDAY SHAVING

1. Remove the bikini trimmer headguard.
2. Turn the shaver on.
3. Hold the shaver at a right angle to your skin and move the shaver against the direction of the hair growth.

FOR SHAVING LONGER HAIR

Use the bikini trimmer headguard to cut hair short, and then use the flexible foils for a closer shave.

1. Turn the shaver on.
2. Hold the shaver with the trimmer slightly tilted (approximately at a 45° angle).
3. Move the trimmer slowly against the direction of the hair growth.
4. After trimming, move the foils over the same area for a smooth, closer shave.

TRIMMING AND SHAPING

1. Attach the bikini trimmer headguard.
2. Turn the shaver on.
3. Hold the shaver at a right angle to your skin and press down gently.
4. Edge and shape the area as desired.
5. After shaving, turn off shaver.

FOR BEST SHAVING PERFORMANCE

We recommend that you use your new shaver daily for two or three weeks to allow time to find the optimum shaving methods for your particular type of hair growth patterns.

CAUTION

If your skin is easily irritated by shaving or you suffer from skin allergies, you should test a section of your arm or leg before using the shaver.

NOTE:

- The shaver is suitable for use in the bath or shower.
- Do not rinse with water hotter than 160° F.
- Do not completely submerge the shaver in water.

Cleaning and Maintenance

CARE FOR YOUR SHAVER

To ensure the long-lasting performance of your shaver, clean the shaving head assembly regularly. The easiest and most hygienic way to clean the shaver is by rinsing the shaving head after use with warm water. Always keep the bikini trimmer headguard on the shaving head when the shaver is not in use.

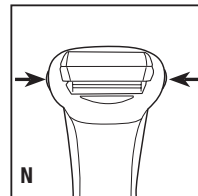

AFTER EACH USE

1. Ensure the shaver is turned off.
2. Press the foil holder release buttons on both sides of the shaving head and remove the foil holder (N).
3. Blow on the foils to remove any loose debris.
4. Brush or rinse the accumulated hair from inside the cutter assembly.
5. On the back of the shaver, press the shaving head release button to the right and remove the rest of the shaving head (O).
6. Clean any accumulated hair from this area as well. Leave the head assembly taken apart to let the shaver dry completely.
7. Reassemble parts when dry, securely snapping them into place.

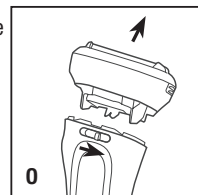

NOTE:

- Ensure that the shaver is turned off when cleaning.
- Do not clean the shaving foils with the brush.
- At regular intervals, put a drop of mineral or sewing machine oil onto the foils and cutter head.

REPLACING THE FOILS AND CUTTERS

Signs that your foils and cutters need replacing:

- Irritation: As foils get worn, you may experience skin irritation.
- Pulling: As the cutters wear, your shave may not feel as close and you may feel your cutter pulling on your hair.
- Wear: You may notice that the cutters have worn through the foils. To ensure the continued highest quality performance from your shaver, we recommend replacing foils and cutters every 6 months.

NOTE: The replacement part for your shaver model is SPW-530NA.

Two easy ways to order!

1. U.S. Residents call 800-392-6544
2. Order Online at RemingtonProducts.com

HOW TO REPLACE THE INTERNAL CUTTERS

1. Turn off the shaver.
2. Press the foil holder release buttons on both sides of the shaving head and remove the foil holder (P).
3. Grasp the old internal cutters and pull up firmly to detach them. (Q)
4. Install the new cutters by inserting the protruding pin on the holder into the hole in the middle of the cutter and pressing down to snap into place.

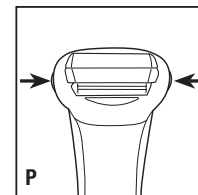

HOW TO INSTALL REPLACEMENT FOILS

1. Turn off the shaver.
2. Press the foil holder release buttons on both sides of the shaving head and remove the foil holder (P).
3. Hold the foil holder with the foils facing you. Place your thumbs on each side of the foil plastic guards and press firmly until the foil snaps free. Repeat with the other foil (R).
4. Turn over the foil holder. Position the new replacement foils into the foil holder and press gently from the inside of the head to snap them in place (S).

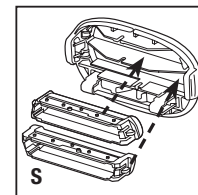
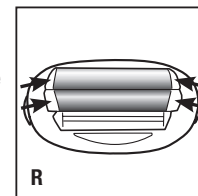
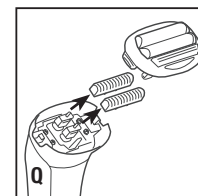

WARNING: The metal foils flex and damage easily, so be aware to only press on the plastic ends of the foils.

Visit RemingtonProducts.com for FAQ, tips, and more.

PRODUCT DISPOSAL

When your rechargeable shaver reaches the end of its useful life, the batteries must be removed from the shaver and recycled or disposed of properly in accordance with your state and local requirements.

NOTE: The rechargeable batteries are not replaceable.

How to Remove the Batteries (See diagrams to right)

1. On the back of the shaver, press the shaving head release button to the right and remove the shaving head (T).
2. Remove the four screws from inside top of the shaver body (U).
3. Remove the screw from bottom of the shaver (V).
4. Separate the top and bottom housings (W).
5. Push the inner frame up and out through the center of the top housing (W).
6. Pry or cut the batteries from the inner frame (X).
7. Insulate the battery ends by (1) placing each battery individually into separate plastic bags or (2) covering the terminals of each battery completely with plastic or nonconductive electrical tape.

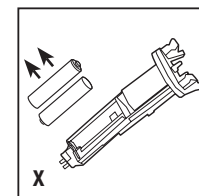
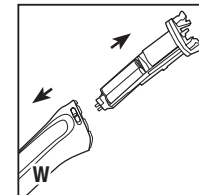
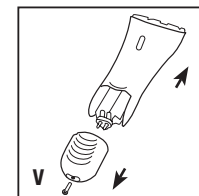
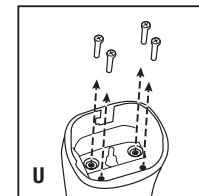
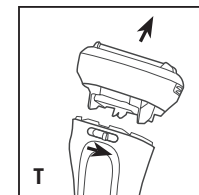

Please do not throw this product away with normal household waste. If possible, take it to an official collection point in your area that recycles this type of product. Thank you for considering the environment.

100-240 Vac, 50/60 Hz

TYPE: WDF5030

Questions or comments:

Call 800-736-4648 in the US or visit RemingtonProducts.com

Dist. by: Empower Brands, LLC, Middleton, WI 53562

Dist. by: Empower Brands Canada, Inc.

1460 The Queensway, Etobicoke, Ontario, M8Z 1S4, Suite 223

® registered trademark and ™ trademark of Empower Brands, LLC.
© 2024 Empower Brands, LLC. All rights reserved. 10/2024 31339

Made in China.

T22-7003554-A

Contains a listed adapter.

REMINGTON®



SLEEK•SMOOTH•SKIN™
PEAU LISSE ET SOYEUSE™

WDF5030
WDF5035



Guide d'utilisation et d'entretien

Enregistrez votre nouveau produit dès aujourd'hui!

En enregistrant votre nouveau produit Remington® vous profiterez d'offres spéciales.
Enregistrez votre produit en ligne à l'adresse : RemingtonProducts.com



MESURES DE SÉCURITÉ IMPORTANTES

Des mesures de sécurité élémentaires, dont les suivantes, s'imposent lors de l'utilisation d'appareils électriques. Lisez toutes les directives avant d'utiliser cet appareil.

LISEZ TOUTES LES DIRECTIVES AVANT D'UTILISER CET APPAREIL.

DANGER

Afin de réduire le risque de choc électrique:

- Évitez de déposer ou de ranger cet appareil près d'une baignoire ou d'un évier dans lequel il pourrait tomber.
- Sauf lorsque vous le rechargez, débranchez toujours cet appareil dès que vous avez fini de l'utiliser.
- Débranchez cet appareil avant de le nettoyer.
- N'utilisez pas de rallonge ni de convertisseur de tension avec cet appareil.
- N'utilisez pas cet appareil en prenant un bain ou une douche si l'appareil est branché.

AVERTISSEMENT

Afin de réduire le risque de brûlure, d'incendie, de choc électrique ou de blessure:

- Cet appareil est destiné à un usage domestique seulement.
- Surveillez étroitement les enfants ou les personnes ayant certains handicaps qui sont à proximité l'appareil, qui s'en servent ou sur qui l'on s'en sert.
- N'utilisez cet appareil que pour l'usage prévu dans ce livret. N'utilisez jamais d'autres accessoires que ceux recommandés par le fabricant.
- Tenez le cordon loin des surfaces chauffées.
- N'utilisez jamais cet appareil si le cordon ou la fiche est endommagé, si l'appareil ne fonctionne pas correctement, s'il a été échappé ou endommagé ou s'il est tombé dans l'eau.
- N'utilisez pas cet appareil à l'extérieur ni là où l'on utilise des produits aérosol ou administre de l'oxygène.
- Branchez le chargeur directement dans une prise – n'utilisez pas de rallonge.

- Débranchez le chargeur avant de brancher ou de débrancher l'appareil.
- Évitez de ranger l'appareil à des températures dépassant 60 °C (140 °F).
- Évitez de brancher ou de débrancher cet appareil avec les mains mouillées.
- N'enroulez pas le cordon autour de l'appareil.
- Fixez toujours d'abord la fiche à l'appareil, puis l'adaptateur à la prise de courant. Pour débrancher, placez toutes les commandes en position ARRÊT, puis retirez l'adaptateur de la prise de courant. Retirez le cordon d'alimentation amovible de l'appareil avant de ranger ce dernier.
- Évitez d'échapper ou d'insérer des objets quelconques dans l'appareil.
- Le chargeur est conçu pour être branché à la verticale ou dans une prise montée au plancher.
- N'utilisez pas cet appareil si les têtes ou les couteaux sont endommagés ou brisés, car vous pourriez vous blesser.

CONSERVEZ CES DIRECTIVES



Ce rasoir est un appareil lavable donc vous pouvez l'utiliser sous la douche et dans la baignoire.



Ce rasoir a été conçu pour être employé avec votre crème ou gel à raser préféré afin de glisser encore plus doucement.

Merci d'avoir choisi REMINGTON®. Nos produits sont conçus pour satisfaire les normes de qualité, de fonctionnement et de conception les plus élevées. Le modèle que vous avez choisi peut s'utiliser sous la douche ou hors de la douche et est conçu pour raser doucement et de très près. Veuillez lire attentivement les directives dans ce guide et conservez ce dernier en lieu sûr pour consultation future.

ATTENTION

N'utilisez cet appareil que pour l'usage prévu dans ce livret. N'utilisez pas cet appareil s'il ne fonctionne pas correctement, s'il a été échappé ou endommagé ou s'il est tombé dans l'eau.

Caractéristiques du produit

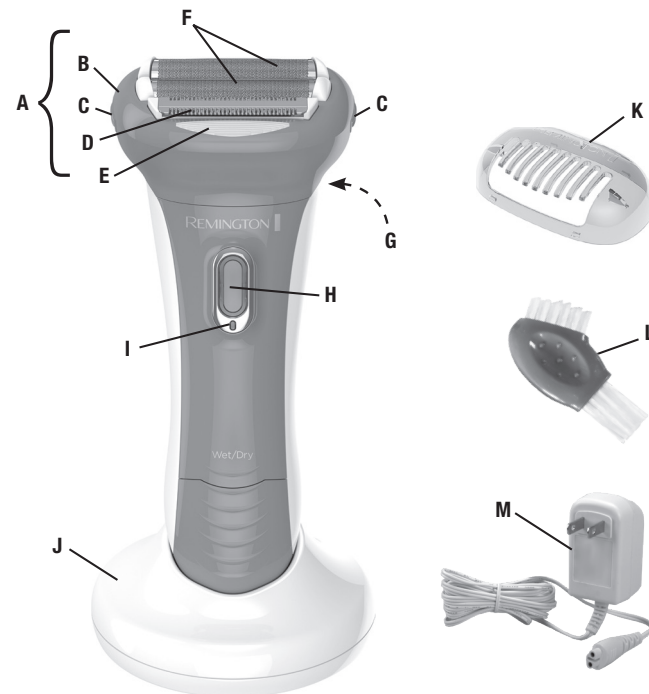

DESCRIPTION

- A** Tête de rasage
- B** Porte-grilles
- C** Boutons de détachement du porte-grilles
- D** Tondeuse avec pointes confort pour poils longs
- E** Bande hydratante à l'huile d'amandes
- F** Grilles externes flexibles
- G** Bouton de détachement de la tête de rasage (à l'arrière)
- H** Bouton de mise en marche/arrêt
- I** Voyant de recharge
- J** Support de recharge
- K** Protège-tête pour le bikini
- L** Brosse de nettoyage
- M** Adaptateur de courant

AVANT DE COMMENCER

Soyez patiente les premières fois que vous utiliserez votre rasoir, car comme pour n'importe quel nouveau produit, il faut un peu de temps pour s'y habituer. Apprenez à le connaître; cela fait, nous sommes persuadés que vous l'utiliserez pendant des années et que vous en serez entièrement satisfaite.

DIRECTIVES DE RECHARGE

Assurez-vous que vos mains, le rasoir et la base de recharge sont secs avant de recharger le rasoir.

Avant d'utiliser votre rasoir REMINGTON® pour la première fois, rechargez-le pendant 24 heures. Par la suite, rechargez-le durant 24 heures avant de l'utiliser. Le voyant de recharge sur la base s'allumera pour indiquer que le rasoir se recharge. Une recharge complète permet d'utiliser le rasoir sans cordon pendant 30 minutes.

Utilisez l'appareil jusqu'à ce que les piles soient faibles. Vous saurez que c'est le cas lorsque le rasoir fonctionnera nettement moins vite.

Il est impossible de surcharger les piles cependant nous recommandons de débrancher le rasoir et de le ranger s'il ne servira pas pendant une longue période (2 à 3 mois). Rechargez-le complètement lorsque vous désirez vous en servir à nouveau.

Pour préserver la durée des piles, laissez-les se décharger entièrement tous les six mois et rechargez-les ensuite pendant 20 heures.

PRÉCAUTIONS EN MATIÈRE DE RECHARGE

- Ne branchez pas l'adaptateur à une prise de courant avec les mains mouillées.
- Rechargez toujours le rasoir dans un endroit frais et sec.
- Ne rechargez pas le rasoir à proximité de l'eau.

Mode d'emploi

Votre rasoir peut raser les jambes, les aisselles et la région du bikini.

RASAGE QUOTIDIEN

1. Retirez le protège-tête pour le bikini.
2. Mettez le rasoir en marche.
3. Tenez le rasoir à angle droit par rapport à la peau et rasez dans le sens contraire de la pousse des poils.

POUR RASER LES POILS PLUS LONGS

Utilisez le protège-tête pour le bikini pour raccourcir les poils, puis utilisez les grilles flexibles pour raser de près.

1. Mettez le rasoir en marche.
2. Tenez le rasoir avec la tondeuse légèrement penchée (à un angle d'environ 45°).
3. Déplacez la tondeuse lentement dans le sens contraire de la pousse des poils.
4. Après la coupe, passez les grilles au même endroit pour raser complètement les poils.

POUR RACCOURCIR ET DÉCOUPER

1. Fixez le protège-tête de la tondeuse pour le bikini sur le rasoir.
2. Mettez le rasoir en marche.
3. Tenez le rasoir à angle droit par rapport à la peau et appuyez doucement.
4. Taillez et découpez les poils de la façon désirée.
5. Lorsque vous avez terminé, mettez le rasoir à l'arrêt.

POUR OBTENIR LES MEILLEURS RÉSULTATS POSSIBLE

Nous vous recommandons d'utiliser votre nouveau rasoir tous les jours pendant deux à trois semaines pour trouver la technique de rasage qui convient le mieux à vos poils et à votre repousse.

ATTENTION

Si vous avez la peau qui s'irrite facilement, ou si vous souffrez d'allergies cutanées, vous devriez faire un essai sur une section d'un bras ou d'une jambe avant d'utiliser le rasoir.

REMARQUE :

- Le rasoir PEUT s'utiliser dans la baignoire ou la douche.
- Ne le rincez pas avec de l'eau dont la température dépasse 71 °C (160 °F).
- N'immergez pas complètement le rasoir dans l'eau.

Nettoyage et entretien

ENTRETIEN DU RASOIR

Pour assurer le bon fonctionnement prolongé du rasoir, nettoyez l'assemblage de tête régulièrement. La façon la plus simple et la plus hygiénique de nettoyer le rasoir consiste à rincer la tête de rasage à l'eau tiède après chaque utilisation. Laissez toujours le protège-tête sur le rasoir entre les utilisations.

APRÈS CHAQUE UTILISATION

1. Assurez-vous que le rasoir est à l'arrêt.
2. Appuyez sur les boutons de détachement du porte-grilles situés sur les côtés de la tête du rasoir et retirez le porte-grilles (N).
3. Soufflez sur les grilles pour enlever les débris.
4. Brossez ou rincez les poils accumulés à l'intérieur de l'assemblage de coupe.
5. Poussez vers la droite le bouton de détachement de la tête de rasage situé à l'arrière du rasoir et retirez le reste de la tête de rasage (O).
6. Enlevez aussi les poils qui pourraient s'être accumulés à cet endroit. Laissez l'assemblage de tête détaché pour permettre au rasoir de sécher complètement.
7. Remontez les pièces une fois sèches, en appuyant dessus jusqu'à ce qu'elles s'emboîtent solidement en place.

REMARQUE:

- Assurez-vous que le rasoir est débranché avant de le nettoyer.
- Ne nettoyez pas les grilles du rasoir avec la brosse.
- À intervalles réguliers, déposez une goutte d'huile minérale ou pour machine à coudre sur les grilles et sur la tête de rasage.

REMPACEMENT DES GRILLES ET DES COUTEAUX

Voici les signes que les grilles et les couteaux ont besoin d'être remplacés:

- Irritation : À mesure que les grilles s'usent, vous remarquerez peut-être que la peau devient irritée.
- Tiraillement : À mesure que les couteaux s'usent, vous remarquerez que le rasage n'est pas aussi ras et vous aurez l'impression que le rasoir tire sur les poils.
- Usure : Vous remarquerez peut-être que les couteaux ont passé à travers les grilles.

Pour assurer le fonctionnement optimal continu de votre rasoir, nous recommandons de remplacer les grilles et les couteaux tous les six mois.

REMARQUE : Les pièces de rechange pour votre modèle de rasoir portent le numéro SPW-440.

Deux moyens simples de commander!

1. Téléphonez!
Résidents des É.-U., composez le 800-392-6544
2. Commandez en ligne sur le site
RemingtonProducts.com

POSE DES GRILLES ET DES TÊTES DE COUPE DE RECHANGE

1. Arrêtez le rasoir.
2. Appuyez sur les boutons de détachement du porte-grilles situés sur les côtés de la tête du rasoir et retirez le porte-grilles (P).
3. Saisissez les couteaux internes usés et tirez fermement pour les détacher (Q).
4. Installez les nouveaux couteaux en insérant la tige en saillie dans le porte-couteaux dans la fente au centre de chaque couteau et en appuyant jusqu'à ce que le couteau s'emboîte solidement.

REMPACEMENT DES COUTEAUX INTERNES

1. Arrêtez le rasoir.
2. Appuyez sur les boutons de détachement du porte-grilles situés sur les côtés de la tête du rasoir et retirez le porte-grilles (P).
3. Tenez le porte-grilles les grilles face à vous. Placez les pouces de chaque côté des protecteurs en plastique d'une des grilles et pesez fermement jusqu'à ce que la grille se détache. Répétez avec l'autre grille (R).
4. Retournez le porte-grilles. Placez les grilles de rechange neuves dans le porte-grilles et poussez doucement de l'intérieur du porte-grilles jusqu'à ce que les grilles s'emboîtent à leur place (S).

Visitez le site RemingtonProducts.com pour y trouver des réponses à vos questions, des conseils et plus.

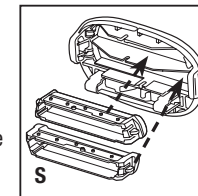
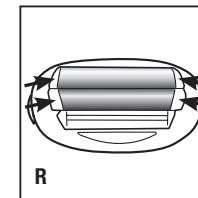
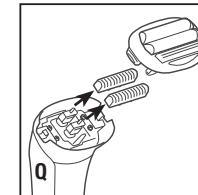
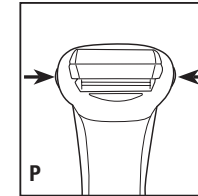

Élimination du Produit

Lorsque le rasoir rechargeable aura atteint la fin de sa durée de vie utile, il faudra en retirer les piles et les recycler ou les jeter de manière appropriée, conformément aux exigences provinciales et régionales.

REMARQUE: Les piles rechargeables ne sont pas remplaçables.

Retrait des piles du rasoir WDF-5030 (Voir les diagrammes à droite)

1. Poussez vers la droite le bouton de détachement de la tête de rasage situé à l'arrière du rasoir et retirez la tête de rasage (T).
2. Retirez les quatre vis à l'intérieur du corps du rasoir (U).
3. Retirez la vis du dessous du rasoir (V).
4. Séparez la partie supérieure du boîtier de la partie inférieure (V).
5. Poussez sur l'assemblage interne pour l'expulser par le haut du boîtier (W).
6. Retirez les piles de l'assemblage interne en tirant dessus ou en coupant les fils (X).
5. Isolez les extrémités des piles (1) en plaçant chaque pile individuellement dans un sac en plastique ou (2) en couvrant complètement les bornes de chaque pile avec du plastique ou du ruban isolant non conducteur.

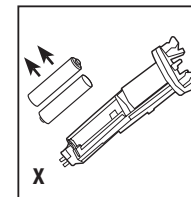
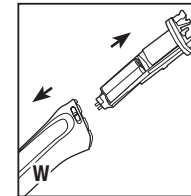
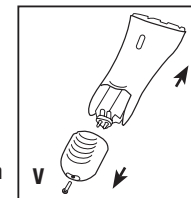
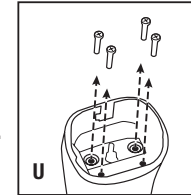
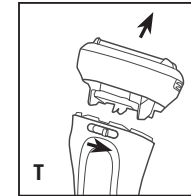

Veillez ne pas jeter ce produit avec les ordures ménagères normales. Si possible, apportez-le à un point de collecte officiel de votre région qui recycle ce type de produit. Merci de penser à l'environnement.

100-240 V c.a., 50/60 Hz

TYPE: WDF5030

Questions ou commentaires : Composez le 800-736-4648 aux É.-U. et au Canada, ou encore visitez **RemingtonProducts.com**.

Dist. par : Empower Brands, LLC, Middleton, WI 53562

Dist. par : Empower Brands Canada, Inc.

1460 The Queensway, Etobicoke, Ontario, M8Z 1S4, Suite 223

® marque déposée et ™ marque de commerce d'Empower Brands, LLC.
© 2024 Empower Brands, LLC. Tous droits réservés 10/2024 31339

Fabriqué en Chine.

T22-7003554-A

Contient un adaptateur homologué UL.