

Troubleshooting Guidelines

SYMPTOM	COMMENTS/SOLUTION
IF filter makes excessive noise during operation...	<ul style="list-style-type: none"> Restart Filter Make sure top of Motor Head is located at least 20 inches below aquarium water level. See that Gaskets and o-rings are not dirty, damaged or worn. Replace, lubricate and/or realign as necessary. Check Impeller for wobbling or wear. If evident, clean or replace immediately. Rinse Impeller Cover and Impeller to clear dirt or obstructions. Remove any remaining air in the filter by pulling and replacing plug 3-4 times in succession. Gently shake filter. Shut flow off and on with the valve block large lever.
IF leakage occurs...	<ul style="list-style-type: none"> Isolate leak and check all fittings. Make sure all Motor Head Buckles are closed/secured. Inspect edge of Motor Head for scratches, gouges or other damage. Replace Motor Head if damaged. Check to see that Filter Case and Gaskets and o-ring are free of dirt and/or debris. Make sure Valve Block is assembled properly. Make sure Gaskets and o-rings are properly positioned. If damaged, replace immediately.
IF air buildup occurs...	<ul style="list-style-type: none"> Make sure that Intake Strainer is located away from air stones or bubbling ornaments. Check hoses for proper connection. Make sure Intake Tube to Intake Strainer connection is BELOW water surface.

IMPORTANT:
Always unplug the Canister Filter when inspecting or disassembling for any reason.

Questions or Missing Parts:

Call Customer Service at
(800) 322-1266

03/15 P/N AQ12217

United Pet Group, a Division of Spectrum Brands, Inc. 3001 Commerce Street Blacksburg, VA 24060
1.800.322.1266 • www.marineland.com
® Registered Trademark and TM Trademark of Spectrum Brands, Inc
©2015 Spectrum Brands, Inc

IMPORTANT SAFETY INSTRUCTIONS

WARNING - To guard against injury, observe basic safety precautions, including the following:

READ AND FOLLOW ALL SAFETY INSTRUCTIONS

DANGER - TO AVOID POSSIBLE ELECTRICAL SHOCK.

Since water is employed in the use of aquarium equipment, special care should be taken to avoid possible electric shock. For each of the following situations, do not attempt any repairs by yourself; return the appliance to an authorized service facility for service, or discard the appliance.

- If the appliance falls into water, DON'T reach for it! First, unplug it and then retrieve it. If electrical components of the appliance get wet, unplug the appliance immediately.
- Carefully examine the appliance after installation. Unplug the appliance if there is water on parts not intended to get wet.
- Do not operate any appliance if it has a damaged cord or plug, or if it is malfunctioning, or if it has been dropped or damaged in any manner.
- To avoid getting the appliance plug or receptacle wet, position the aquarium to the side of a wall-mounted outlet in order to prevent water from dripping onto the plug or outlet. Arrange a "drip loop" for each cord connecting an aquarium appliance to an outlet. (See Illustration A.) The "drip loop" is the part of the cord below the level of the outlet that prevents water from traveling along the cord and coming in contact with the outlet. (If using an extension cord, the "drip loop" is located below the level of the connector.)
- If the plug or outlet should get wet, do not unplug the cord. Disconnect the fuse or circuit breaker that supplies power to the appliance. Once the power has been disconnected, unplug the cord and examine it for the presence of water in the outlet.
- Always unplug the appliance from an outlet when it is not in use. Also unplug it before cleaning, and prior to disconnecting or attaching parts. Never yank the cord to pull the plug from the outlet. Grasp the plug and pull to disconnect.
- The filter is designed to operate while filled with water. If the filter runs "dry" over an extended period of time, the motor should be examined to determine if its plastic surfaces have warped or melted. If so, replace the motor.
- Do not use an appliance for anything other than its intended use. Do not use attachments that are not recommended or sold by the manufacturer; they may cause an unsafe condition.
- Do not install or store the appliance where it will be exposed to the weather or to temperatures below freezing.
- Make sure the appliance is securely installed before operating it.
- If an extension cord is necessary, use a cord with a rating that matches or exceeds the rating of the appliance. A cord rated for fewer amperes or watts than the appliance rating may overheat. Arrange the cord so that it will not trip anybody, or be pulled in any way.
- This appliance has a polarized plug (one blade is wider than the other). As a safety feature, this plug will fit in a polarized outlet only one way. If the plug does not fit fully into the outlet, reverse the plug. If it still does not fit, contact a qualified electrician. Never use with an extension cord unless the plug can be fully inserted. Do not attempt to defeat this safety feature.
- To avoid injury, do not touch hot or moving parts.
- Read and observe all notices on the appliance.
- Supervise children closely when they are near or using the appliance.

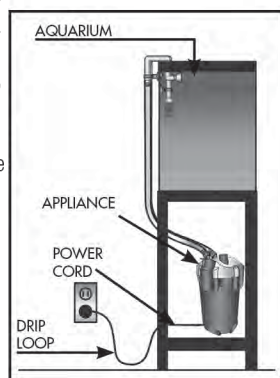

SAVE THESE INSTRUCTIONS

LIMITED THREE YEAR WARRANTY: United Pet Group, a division of Spectrum Brands, Inc. (UPG) warrants this product against defects in material or workmanship for three years from the date of original purchase, subject to the conditions and exceptions stated below. Your sales receipt is your Proof-of-Date-of-Purchase. If the product exhibits such a defect, UPG will repair or replace it, at UPG's option, without cost for parts or labor. The product must be shipped postage paid to UPG. Proof-of-Date-of-Purchase is required. You are responsible for proper shipping. Call Customer Service at 1-800-322-1266 for return authorization and shipping address. This warranty does not cover damage caused by accident, misuse, abuse or failure to follow the instructions accompanying this product. All implied warranties, including any implied warranty of merchantability or fitness for any purpose are limited to three years from the date of original purchase. Fish and plant loss, personal injury, property loss or damage (direct, incidental, or consequential) resulting from the use of this product are not covered by this warranty. Because some states/provinces do not allow the exclusion or limitation of incidental or consequential damages, or allow limitations on how long an implied warranty lasts, the above limitations or exclusion may not apply to you. This warranty gives you specific legal rights. You may also have other rights which vary from state/province to state/province.

Magniflow™
CANISTER FILTERS



IMPORTANT:
Never use soap, abrasives or any other cleaning agent on or around filter or aquarium.
Never attempt to open Motor Head when filter is in use.
Never submerge Motor Assembly.

For Optimum Performance:

Clean Filter Media regularly. Rinse with water from aquarium. **NOT TAP WATER.**



Clean Impeller Assembly Cover and Impeller monthly. Rinse thoroughly under warm tap water.



Rinse Filter Foam every three weeks and replace after nine weeks.



Replace Filter Floss Pad and Carbon Filter Bags Every Month.

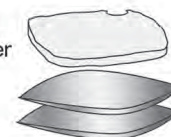

Parts Diagram & Identification

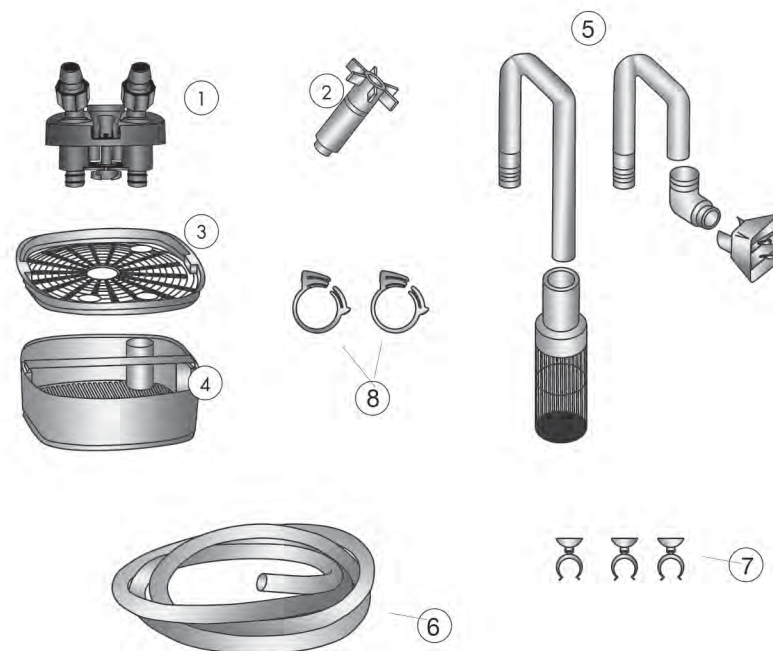

Replacement Parts List

KEY	ITEM DESCRIPTION	MODEL NUMBER		
		160	220	360
1	Valve Block	ML90773	ML90773	ML90774
2	Impeller Assembly	PR1160	PR11220	ML90775
3	Filter Media Securing Plate	PR11526	PR11526	PR11527
4	Stack n' Flo Filter Trays	PR11719	PR11719	PR11758
5	Intake Tube & Strainer/Outlet Tube, Elbow & Diffuser	PR11721	PR11721	PR11760
6	Vinyl Tubing	PA11487	PA11487	PA11488
7	Suction Cups	PR11723	PR11723	PR11762
8	Snapper Clamps	PR11724	PR11724	PR11763
9	Gasket Kit (Not Pictured)	ML90771	ML90771	ML90772

Questions or Missing Parts: Call Customer Service at (800) 322-1266

NORMAS DE SEGURIDAD IMPORTANTES

ADVERTENCIA - Para protegerse contra posibles lesiones, observe las precauciones de seguridad básicas, incluyendo las siguientes:

LEA Y SIGA TODAS LAS INSTRUCCIONES DE SEGURIDAD

PELIGRO - PARA EVITAR SUFRIR UNA POSIBLE DESCARGA ELÉCTRICA.

Se debe tener mucho cuidado para evitar sufrir una posible descarga eléctrica, puesto que se emplea agua en el uso de los equipos de peceras. No intente hacer ninguna reparación por sí mismo; devuelva el artefacto a un centro de servicio autorizado para su reparación o deséchelo.

- Si el artefacto cae al agua, NO lo coja. Primero desconéctelo y luego recójalo. Si los componentes eléctricos del aparato se mojan, desconecte el aparato inmediatamente.
- Examine cuidadosamente el artefacto después de instalarlo. Desenchufe el artefacto si hay agua presente en las partes que no se deben mojar.
- No use ningún artefacto si éste tiene el cordón o la clavija dañados, si no funciona bien, si se ha caído o si se ha dañado en alguna forma.
- Para evitar que la clavija o el receptáculo del artefacto se moje, sitúe la pecera al lado de un tomacorriente de pared, a fin de impedir que el agua gotee sobre la clavija o el tomacorriente. Instale con un "lazo de goteo" para cada cordón de un artefacto de pecera que se conecta a un tomacorriente. (Véase la Ilustración A.) El "lazo de goteo" es la parte del cordón que está por debajo del nivel (altura) del tomacorriente e impide que el agua avance a lo largo del cordón y entre en contacto con el tomacorriente. (Si se utiliza un cordón prolongador, el "lazo de goteo" se debe situar debajo del nivel del conector.)
- Si se moja la clavija o el tomacorriente, no desconecte el cordón. Desconecte el fusible o el cortacircuito que suministra energía eléctrica al artefacto. Una vez que haya desconectado la energía eléctrica, desenchufe el cordón y examínelo para ver si hay agua presente en el tomacorriente.
- Siempre desenchufe el artefacto del tomacorriente cuando no se utilice. También desenchufe el artefacto antes de limpiarlo, y antes de desconectarlo o instalarle partes. Nunca tire del cordón para desenchufarlo del tomacorriente. Agarre la clavija con la mano y tire de ésta para desconectarla.
- El filtro está diseñado para funcionar mientras está sumergido en agua. Si el filtro funciona "seco" durante un largo período de tiempo, se recomienda examinar el motor para determinar si las superficies de plástico se han combado o derretido. Si es así, reemplace el motor.
- No le dé a un artefacto ningún otro uso que no sea el descrito. No utilice accesorios que el fabricante no recomienda ni vende ya que estos podrían causar una condición peligrosa.
- No instale ni guarde el artefacto en un lugar donde va a estar expuesto a la intemperie o a temperaturas inferiores a la temperatura de congelamiento.
- Asegúrese que el artefacto esté bien instalado y fijo antes de usarlo.
- Si es necesario usar un cordón prolongador, utilice un cordón de igual o mayor capacidad que la del artefacto. Es posible que los cordones con capacidades de amperios o vatios menores que la capacidad del artefacto se sobrecalienten. Instale el cordón de manera que nadie se tropiece en él o pueda tirar de él.
- Este artefacto tiene una clavija polarizada (una de sus patas es más ancha que la otra). Como medida de seguridad, esta clavija sólo se pueda conectar en un tomacorriente polarizado en una forma. Si las patas de la clavija no entran totalmente en el tomacorriente, invierta la clavija. Si todavía no entran, póngase en contacto con un electricista profesional. Nunca utilice un cordón prolongador a menos que pueda insertarse totalmente la clavija. No altere esta medida de seguridad.
- Para evitar sufrir lesiones, no toque las partes calientes o móviles.
- Lea y siga todos los avisos que están en el artefacto.
- Supervise bien a los menores cuando estén usando o se encuentren cerca del artefacto.



IMPORTANTE: Desconecte siempre el sistema antes de hacer una inspección o de quitar una pieza.

Limpie el media filtrante regularmente. Enjuáguelo con agua del acuario. **NO USE AGUA DEL GRIFO**



Limpie la tapa del conjunto del impulsor y el impulsor mensualmente. Enjuague bien con agua tibia del grifo.



Aclare Espuma de Filtro cada tres semanas y reemplace después de nueve semanas.



Reemplace el cojín de hilo filtrante y las bolsas de filtro de carbón todos los meses.



Pautas de Solución de Problemas

SIGNO	COMENTARIOS/SOLUCIÓN
Si el filtro hace demasiado ruido durante el funcionamiento...	<ul style="list-style-type: none"> Vuelva a poner el filtro en marcha. Asegúrese de que la parte superior de la cabeza del motor esté ubicada, como mínimo, 20 pulgadas por debajo del nivel de agua del acuario. Verifique que las juntas tóricas no estén sucias, dañadas ni desgastadas. Reemplácelas, lubríquelas y/o vuelva a alinearlas, según sea necesario. Verifique que el impulsor no vibre ni esté desgastado. Si esto ocurre, límpiolo o reemplácelo inmediatamente. Enjuague la caja del impulsor y el impulsor para limpiar la suciedad o las obstrucciones. Saque el aire que quede en el filtro jalando del tapón y volviendo a colocarlo 3 ó 4 veces, en forma sucesiva. Agite el filtro con suavidad.
Si hay fugas...	<ul style="list-style-type: none"> Aísle la fuga y revise todos los acoples. Asegúrese de que las hebillas de la cabeza del motor estén cerradas/aseguradas. Inspeccione el borde de la cabeza del motor para asegurarse de que no tenga rayones, abolladuras ni otros daños. Reemplace la cabeza del motor si está dañada. Verifique que en la caja del filtro y la junta tórica no haya suciedad ni residuos. Asegúrese de que el bloque de válvulas esté montado correctamente. Asegúrese de que las juntas tóricas estén correctamente ubicadas. Si están dañadas, reemplácelas inmediatamente.
Si se acumula aire...	<ul style="list-style-type: none"> Asegúrese de que el colador de la toma de agua esté ubicado lejos de piedras aireadoras o de adornos burbujeantes. Verifique que las mangueras estén bien conectadas. Asegúrese de que la conexión del tubo de la toma de agua con el colador de la toma de agua esté debajo de la superficie del agua.

GUARDE ESTAS INSTRUCCIONES

GARANTÍA LIMITADA DE TRES AÑOS: United Pet Group, Inc. (UPG) garantiza este producto contra defectos en sus materiales o mano de obra durante tres años a partir de la fecha de compra original, sujeta a las condiciones y excepciones señaladas a continuación. Su nota de venta es su Comprobante de fecha de compra. Si el producto presenta dicho defecto, UPG lo reparará o reemplazará, a opción de UPG, sin costo por las partes o la mano de obra. El producto debe ser enviado a UPG con porte pagado. Se requiere un Comprobante de fecha de compra. Es su responsabilidad enviarlo correctamente. Llame a Servicio a Clientes al 1-800-322-1266 para obtener una autorización de devolución y la dirección de envío. Esta garantía no cubre daños causados por accidente, uso inadecuado o maltrato, o por no seguir las instrucciones que acompañan a este producto. Todas las garantías implícitas, incluyendo cualquier garantía implícita de comerciabilidad o idoneidad para cualquier fin, están limitadas a tres años a partir de la fecha de compra original. Esta garantía no cubre la pérdida de pescados o plantas, lesiones, pérdidas materiales ni daños (directos, incidentales o consecuenciales) que sean resultado del uso de este producto. Debido a que algunos estados o provincias no permiten la exclusión o limitación de daños incidentales o consecuenciales, o no permiten limitaciones en cuanto a la duración de una garantía implícita, las limitaciones o exclusiones anteriores pueden no ser aplicables para usted. Esta garantía le otorga derechos legales específicos. Usted también podría tener otros derechos, los cuales varían en cada estado o provincia.

MESURES DE PROTECTION IMPORTANTES

AVERTISSEMENT - Pour éviter les blessures, respecter les précautions de base sur la sécurité, qui incluent ce qui suit:

LIRE ET SE CONFORMER À TOUTES LES INSTRUCTIONS DE SECURITE

DANGER - POUR ÉVITER UN CHOC ÉLECTRIQUE POSSIBLE.

Faire particulièrement attention d'éviter un choc électrique possible dans la mesure où les appareils pour aquariums utilisent de l'eau. Ne pas essayer de réparer l'appareil soi-même; le renvoyer à un centre d'entretien agréé pour le faire réparer ou le jeter.

- Si l'appareil tombe dans l'eau, NE TENTEZ PAS de l'attraper. Débranchez-le avant de le sortir de l'eau. Si des composantes électriques de l'appareil venaient à se mouiller, débranchez immédiatement l'appareil.
- Examinez soigneusement l'appareil après l'avoir installé. Débranchez l'appareil si de l'eau est présente sur des pièces qui doivent rester au sec.
- N'utiliser aucun appareil dont le cordon ou la prise est endommagé, qui fonctionne mal ou qui a subi une chute ou un dommage quelconque.
- Afin d'éviter que la fiche de l'appareil ou la prise ne soient mouillées, placer l'aquarium sur le côté par rapport à la prise murale de manière à éviter que de l'eau ne dégoutte sur la fiche ou sur la prise. Faire une « boucle d'égouttement » à chaque cordon qui relie un appareil de l'aquarium à une prise. (Voir l'illustration A.) La « boucle d'égouttement » est la portion du cordon située plus bas que la prise; cette boucle empêche l'eau de couler le long du cordon et d'entrer en contact avec la prise. (Si l'on utilise un cordon prolongateur, la « boucle d'égouttement » doit être placée plus bas que le connecteur.)
- Si la fiche ou la prise entre en contact avec de l'eau, ne pas débrancher le cordon. Débrancher le fusible ou le disjoncteur qui alimente l'appareil en électricité. Lorsque le courant a été coupé, débrancher le cordon et l'examiner pour voir s'il y a de l'eau dans la prise.
- Toujours débrancher l'appareil d'une prise lorsqu'il n'est pas utilisé. Le débrancher aussi avant de nettoyer et avant de débrancher ou de raccorder des pièces. Ne jamais tirer d'un coup sec sur le cordon pour retirer la fiche de la prise. Saisir la fiche et la tirer pour débrancher.
- Le filtre est conçu pour fonctionner alors qu'il est rempli d'eau. Si le filtre fonctionne à « sec » pendant une période de temps prolongée, examiner le moteur pour déterminer si ses surfaces en plastique n'ont pas gondolé ou fondu. Remplacer le moteur le cas échéant.
- N'utiliser un appareil que pour l'usage pour lequel il a été conçu. Ne pas utiliser d'accessoires qui ne sont pas recommandés ou vendus par le fabricant; ils pourraient créer une situation à risque.
- Ne pas installer ou entreposer l'appareil dans un endroit où il sera exposé à des conditions climatiques ou à des températures inférieures au point de congélation.
- S'assurer que l'appareil est installé de façon sécuritaire avant de l'utiliser.
- Si un cordon prolongateur s'avère nécessaire, utiliser un cordon dont les caractéristiques nominales correspondent ou dépassent les caractéristiques de l'appareil. Un cordon conçu pour moins d'ampères ou de watts que ceux requis par l'appareil peut surchauffer. Placer le cordon de manière à ce qu'il ne puisse faire trébucher personne ou qu'il ne puisse être tiré de quelque manière.
- Cet appareil est muni d'une fiche polarisée (une lame est plus large que l'autre). Par mesure de sécurité, cette fiche ne peut être insérée dans une prise polarisée que dans un seul sens. Si la fiche n'entre pas dans la prise, inverser la fiche. Si elle n'entre toujours pas, contacter un électricien qualifié. Ne jamais utiliser un cordon prolongateur dont la fiche ne peut pas être insérée complètement. Ne pas tenter de contourner le dispositif de sécurité.
- Afin d'éviter des blessures, ne pas toucher des pièces chaudes ou en mouvement.
- Lire et respecter tous les avis apposés sur l'appareil.
- Surveiller attentivement les enfants lorsqu'ils sont à proximité de l'appareil ou l'utilisent.

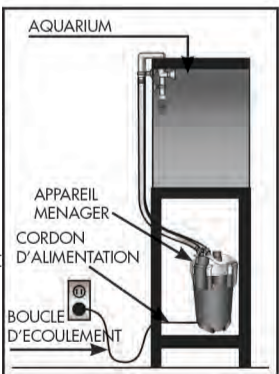

IMPORTANT: Toujours débrancher le système avant de l'inspecter ou de le désassembler, peu importe la raison.

Nettoyer l'élément filtrant régulièrement. Rincer avec l'eau de l'aquarium. **NE PAS UTILISER L'EAU DU ROBINET.**



Nettoyer le couvercle du rouet centrifuge ainsi que le rouet centrifuge à tous les mois. Rincer en profondeur sous l'eau tiède du robinet.



Rincer la Mousse de Filtre chaque trois semaines et remplacer après neuf semaines.



Remplacer le tampon filtrant en soie et les sacs de filtre au charbon à tous les mois.

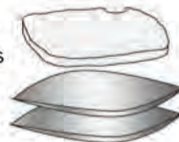

Directives de Dépannage

PROBLÈME	COMMENTAIRES/SOLUTION
Si le filtre fait beaucoup de bruit en fonctionnant...	<ul style="list-style-type: none"> Redémarrer le filtre. S'assurer que le dessus de la tête du moteur est situé à au moins 20 pouces sous le niveau d'eau de l'aquarium. Vérifier si les anneaux en forme de O sont sales, endommagés ou usés. Les remplacer, lubrifier et/ou réaligner, si nécessaire. Vérifier si le rouet centrifuge branle ou montre des signes d'usure. Dans l'affirmative, le nettoyer ou le remplacer immédiatement. Rincer le boîtier du rouet et le rouet centrifuge pour enlever la saleté ou les particules qui l'obstruent. Retirer l'air qui reste dans le filtre en débranchant et rebranchant la prise de courant 3 à 4 fois de suite. Secouer délicatement le filtre.
Si une fuite se produit...	<ul style="list-style-type: none"> Isoler la fuite et vérifier tous les tuyaux. S'assurer que toutes les boucles de la tête du moteur sont fermées et verrouillées. Inspecter le bord de la tête du moteur pur des éraflures, des frictions ou autres dommages. Remplacer la tête du moteur si elle est endommagée. Vérifier si le boîtier du filtre et les anneaux en forme de O sont exempts de saletés et/ou de débris. S'assurer que le bloc de soupapes est assemblé correctement. S'assurer que les anneaux en forme de O sont positionnés correctement. S'ils sont endommagés, les remplacer immédiatement.
S'il y a accumulation d'air...	<ul style="list-style-type: none"> S'assurer que le tamis d'entrée est situé loin des pierres d'aération et des décorations qui produisent des bulles. Vérifier si les raccordements des tubes sont bien faits. S'assurer que le raccord du tube d'entrée et du tamis d'entrée soit situé sous la surface de l'eau.

CONSERVER CES INSTRUCTIONS

GARANTIE LIMITÉE DE TROIS ANS: United Pet Group, Inc. (UPG) garantit ce produit contre les défauts de matières premières et de fabrication pendant trois ans à compter de la date d'achat original, sous réserve des conditions et exceptions décrites ci-dessous. Votre reçu de vente constitue votre Preuve de date d'achat. Si le produit présente un défaut, UPG le réparera ou le remplacera, à la discrétion de UPG, sans frais de pièces ou de main-d'œuvre. Le produit doit être expédié port payé à UPG. Preuve de date d'achat à UPG. Vous êtes responsable de l'expédition appropriée. Contactez le service à la clientèle au 1-800-322-1266 pour obtenir une autorisation de retour et l'adresse d'expédition. Cette garantie ne couvre pas les dommages causés par un accident, une utilisation incorrecte, un abus ou le non-respect des instructions qui accompagnent ce produit. Toutes les garanties implicites, y compris toute garantie implicite de valeur marchande ou d'aptitude à un usage particulier, sont limitées à trois ans à compter de la date d'achat original. La perte de poissons et de plantes, les blessures, les pertes et dommages matériels (directs, indirects ou accessoires) qui résultent de l'utilisation de ce produit ne sont pas couverts par la présente garantie. Étant donné que certains États / provinces ne permettent pas l'exclusion ou la limitation des dommages indirects ou accessoires, ni les limitations de durée des garanties implicites; les limitations ou exclusions qui précèdent peuvent ne pas s'appliquer dans votre cas. Cette garantie vous confère certains droits spécifiques. Vous pouvez également jouir d'autres droits qui varient d'un État ou d'une province à l'autre.