

Because some states do not allow the exclusion of incidental or consequential damages, this exclusion may not apply to you.

Damage or injuries resulting from improper installation, negligence or misuse are expressly not covered by this warranty. Incidental or consequential damages are specifically excluded. \* Fish loss, personal injury, property loss or damage resulting from use of these products are not covered by this warranty. Incidental or consequential damages are specifically excluded. \* This warranty gives you specific legal rights. You may also have other rights which vary from state to state.

If the LED Aquarium Kit is found to be defective, and has not been modified, damaged or misused, please return the unit with a copy of the receipt and proof of date of purchase: Call (800) 526-0650 for return authorization and shipping address.

**LIMITED WARRANTY:** Within one year from the date of original purchase, we will repair or replace, at our option, any LED Aquarium Kit which is deemed defective in workmanship or materials. This includes: Cube, Base, LED Light, AC Adapter, and Filter Housing.

**IMPORTANT:**  
Always unplug your LED Aquarium Kit when inspecting or disassembling for any reason

SYMPTOM	COMMENTS/SOLUTIONS
If the filter does not start.	<ul style="list-style-type: none"> <li>Make sure that the Airline Tubing and Diffuser Tube are attached properly and that the O-Ring in the Diffuser Tube is in place.</li> <li>With dry hands, make sure the Air Pump is plugged into a working electrical source.</li> </ul>
If the LED Light won't turn on...	<ul style="list-style-type: none"> <li>Make sure that the AC Adapter is plugged into an electrical source. Check to make sure that the AC Adapter Jack is inserted fully into the plug on the back of the LED Light Box.</li> </ul>

### Parts Diagram & Identification

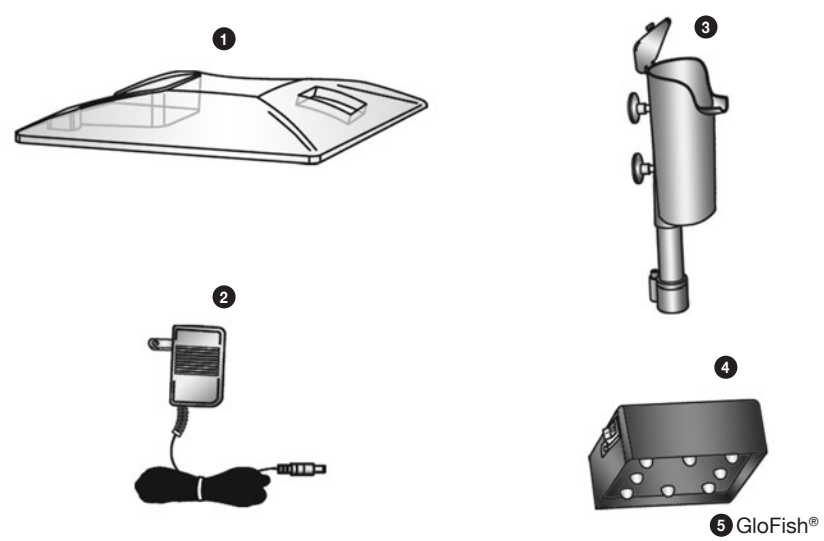

Replacement Parts List		
KEY	ITEM DESCRIPTION	MODEL SIZE
1	Clear Lid	29051-00
2	AC Low Voltage Adapter Plug	29054-00
3	Filter Assembly	25846-00
4	LED Light with <b>White</b> LEDs	29052-00
GloFish® Replacement LED Light		
5	LED Light with <b>Blue</b> LEDs	29053-00

**For questions or missing parts contact customer service at (800) 526-0650 • www.tetra-fish.com**  
M-F 7:30 A.M. to 5:30 P.M. Eastern Time

1. Replace filter cartridge (Tetra Cartridge size small) every 2 to 3 weeks for optimal fish health. Available at your local retailer.
2. **NEVER** plug the Air Pump in without water in the Aquarium.
3. **NEVER** immerse Air Pump in Water. Air Pump NEVER needs oil.
4. Clean outside of Air Pump with damp cloth and mild detergent.

### For Optimum Performance



## LED Aquarium Kit



## IMPORTANT SAFEGUARDS

**WARNING:** To guard against injury, basic safety precautions should be observed, including the following.

### READ AND FOLLOW ALL SAFETY INSTRUCTIONS

**DANGER:** Since water is employed in the use of aquarium equipment, special care should be taken to avoid electric shock. For each of the following situations, do not attempt to repair the appliance yourself. Return it to an authorized service facility for service, or discard it.

1. **A.** If the appliance falls into the water, do not reach for it. First unplug it and then retrieve it.
1. **B.** If electrical components of the appliance get wet, unplug the appliance immediately.
1. **C.** Carefully examine the appliance after installation. It should not be plugged in if there is water on parts not intended to get wet.
1. **D.** Do not operate any appliance if it has a damaged cord or plug, if it is malfunctioning, or if it has been dropped or damaged in any manner.
1. **E.** To avoid the possibility of water dripping onto the appliance plug or outlet, position aquarium stand and tank to one side of a wall-mounted outlet. A "drip loop" (see illustration) should be arranged for each cord connecting an aquarium appliance to an outlet. The "drip loop" is the part of the cord below the level of the outlet (or extension cord connector) that prevents water from traveling along the cord to the outlet. If the plug or outlet gets wet, do not unplug the cord. Disconnect the fuse or circuit breaker that supplies power to the appliance. Then unplug the appliance and examine the outlet for presence of water.
2. Close supervision is necessary when any appliance is used by or near children.
3. To avoid injury, do not contact moving parts or hot parts such as heaters, reflectors, lamp bulbs, etc.
4. Always unplug an appliance from an outlet when it is not in use, before putting on or taking off its parts, and before cleaning it. Never yank cord to pull plug from outlet. Grasp the plug and pull to disconnect.
5. If an extension cord is necessary, a cord with a proper rating should be used. A cord rated for fewer amperes or watts than the appliance rating may overheat. Care should be taken to arrange the cord so that it will not be tripped over or pulled.
6. Do not use an appliance for other than its intended use. The use of attachments not recommended or sold by the appliance manufacturer may cause an unsafe condition.
7. Do not install or store the appliance where it will be exposed to the weather or to temperatures below freezing.
8. Make sure the appliance is securely mounted on aquarium before operating it.

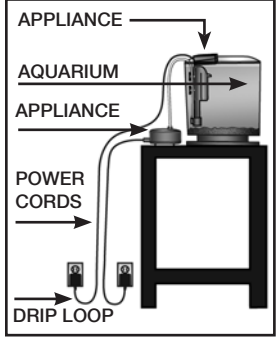

## SAVE THESE INSTRUCTIONS

# PROTECCIONES IMPORTANTES

**ADVERTENCIA:** Para evitar lesiones, se deben tomar precauciones básicas de seguridad, incluyendo las siguientes.

## LEA Y CUMPLA TODAS LAS INSTRUCCIONES DE SEGURIDAD

**PELIGRO:** Se debe tener especial cuidado para evitar una posible descarga eléctrica por contacto con el agua. En cada una de las siguientes situaciones, no intente realizar las reparaciones usted mismo. Envíelo a reparar a una instalación de servicio autorizada o deséchelo.

- A.** Si el aparato cae dentro del agua, no intente sacarlo. Primero desenchúfelo y luego recupérela.
- B.** Si los componentes eléctricos del aparato se mojan, desenchufe el aparato de inmediato.
- C.** Examine con cuidado el aparato después de la instalación. No debe enchufarse si hay agua en las partes que no deben mojarse.
- D.** No ponga en funcionamiento ningún aparato si el cable o el enchufe están dañados, o si no funciona bien, o si se cayó, o si tiene cualquier otro tipo de daño.
- E.** Para evitar que el enchufe del aparato o la toma de corriente del aparato se mojen, coloque la pecera en un costado de una toma de corriente montada en la pared. Haga un "bucle de cable" (vea la ilustración) para cada cable que conecta un aparato de la pecera con una toma de corriente. El "bucle de cable" es la parte del cable ubicada por debajo del nivel de la toma de corriente (o conector de cable de extensión) que evita que el agua corra por el cable y entre en contacto con la toma de corriente. Si el enchufe o la toma de corriente se mojan, no desenchufe el cable. Desconecte el fusible o el interruptor de circuito que suministra electricidad al aparato. Luego desenchufe el aparato y examine la toma de corriente para asegurar que no haya agua.
- Es necesario vigilar con cuidado cuando los niños utilicen o estén cerca de cualquier aparato.
- Para evitar lesiones, no toque las partes en movimiento o calientes como calentadores, reflectores, focos de luz, etc.
- Siempre desenchufe el aparato de la toma de corriente cuando no esté en uso, antes de colocar o quitar piezas y antes de limpiarlo. Nunca jale el cable para desconectarlo de la toma de corriente. Tome el enchufe y jale para desconectar.
- Si es necesario un cable de extensión, se debe usar un cable con las características adecuadas. Un cable adecuado para una menor cantidad de amperes o vatios que el total que necesita el aparato puede sobrecalentarse. Se debe tener cuidado de ubicar el cable de manera que no puedan tropezar con él o jalarlo.
- No use un aparato para un propósito para el que no fue diseñado. El uso de accesorios que no sean los recomendados o vendidos por el fabricante del aparato puede provocar condiciones inseguras.
- No instale ni guarde el aparato donde esté expuesto a las condiciones climáticas o a temperaturas por debajo del punto de congelación.
- Asegúrese de que el aparato esté instalado de manera segura en la pecera antes de hacerlo funcionar.

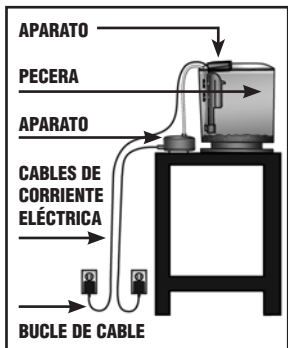

**IMPORTANTE:** Siempre desconecte su Juego de Pecera LED antes de inspeccionarlo o desarmarlo por cualquier motivo.

### Para un óptimo funcionamiento



**Reemplazo del cartucho de filtro Tetra Whisper Bio-Bag tamaño pequeño**

- Cambie el cartucho del filtro (cartucho Tetra tamaño pequeño) cada 2 a 3 semanas para la óptima salud de los peces. Disponible en su minorista local.
- NUNCA** enchufe la bomba de aire sin que haya agua en la pecera.
- NUNCA** sumerja la bomba de aire en el agua. La bomba de aire NUNCA necesita aceite.
- Limpie la parte exterior de la bomba de aire con un paño húmedo y detergente suave.

### Guía para solución de problemas

SÍNTOMA	COMENTARIOS/SOLUCIONES
Si el filtro no comienza a funcionar...	<ul style="list-style-type: none"><li>Asegúrese que el tubo de aire y el difusor estén bien conectados y que el anillo O del tubo difusor esté en su lugar.</li><li>Con las manos secas, asegúrese de que la bomba de aire esté conectada a una fuente de electricidad que funcione.</li></ul>
Si no enciende la luz LED...	<ul style="list-style-type: none"><li>Asegúrese de que el adaptador de CA esté conectado a una fuente de electricidad. Asegúrese de que el enchufe del adaptador de CA esté bien insertado a la toma en la parte posterior de la caja de luz LED.</li></ul>

**GARANTÍA LIMITADA:** Dentro del año siguiente a la fecha de la compra original, repararemos o reemplazaremos, a opción nuestra, cualquier Juego de Pecera LED que se considere defectuoso en cuanto a fabricación o materiales. Esto incluye el cubo, la base, la luz LED, el adaptador de CA y la caja del filtro.

Si se determina que el Juego de Pecera LED está defectuoso y no se ha modificado, dañado o usado incorrectamente, devuelva la unidad con una copia del recibo y la prueba de compra con fecha: Llame al (800) 526-0650 para obtener autorización para la devolución y la dirección para enviarla.

Esta garantía no cubre de manera expresa los daños y las lesiones provocadas por la instalación inadecuada, negligencia o uso incorrecto. Están específicamente excluidos los daños incidentales o consecuentes\*. La pérdida de peces, las lesiones personales, la pérdida de bienes o los daños que resulten del uso de este producto no están cubiertos por esta garantía. Están específicamente excluidos los daños incidentales o consecuentes\*. Esta garantía le otorga unos derechos legales. Usted puede tener otros derechos que varían de un estado a otro.

\* Debido a que algunos estados no permiten la exclusión de los daños incidentales o consecuentes, es posible que esta exclusión no se aplique en su caso.

**Si tiene dudas o faltan partes, comuníquese con el servicio de atención al cliente al (800) 526-0650 • www.tetra-fish.com**

Lunes a viernes de 7:30 a.m. a 5:30 p.m. (hora del Este)

© 2011 Tetra Holding, Inc.

## GUARDE ESTAS INSTRUCCIONES

# MISES EN GARDE IMPORTANTES

**AVERTISSEMENT:** Pour prévenir les blessures, des précautions de base doivent être prises, dont les précautions qui suivent.

## LIRE ET RESPECTER TOUTES LES CONSIGNES DE SÉCURITÉ

**DANGER:** Puisque de l'eau est utilisée dans les appareils d'aquarium, des précautions spéciales doivent être prises pour éviter les chocs électriques. Dans chacune des situations suivantes, ne tentez pas de réparer l'appareil vous-même. Retournez-le à un atelier de service autorisé pour le faire réparer, ou jetez-le.

- A.** Si l'appareil tombe dans l'eau, ne tentez pas de l'attraper. Débranchez-le avant de le sortir de l'eau.
- B.** Si des composants électriques de l'appareil venaient à se mouiller, débranchez immédiatement l'appareil.
- C.** Examinez soigneusement l'appareil après l'installation. Il ne doit pas être branché si de l'eau est présente sur les pièces qui ne doivent pas être mouillées.
- D.** N'utilisez pas tout appareil dont le cordon ou la fiche est endommagé, qui ne fonctionne pas correctement ou qui a été échappé ou endommagé de quelque manière que ce soit.
- E.** Pour éviter que de l'eau ne s'écoule sur la fiche de l'appareil ou la prise électrique, positionnez le support et le réservoir de l'aquarium sur le côté d'une prise murale. Une « boucle d'égouttement » (voir l'illustration) doit être formée sur chaque cordon qui relie un appareil d'aquarium à une prise. La « boucle d'égouttement » correspond à la partie du cordon qui se trouve sous le niveau de la prise électrique (ou du connecteur de la rallonge) et qui empêche l'eau de s'écouler le long du cordon jusqu'à la prise. Si la fiche ou la prise électrique venait à se mouiller, ne débranchez pas le cordon. Coupez le fusible ou le disjoncteur qui alimente l'appareil. Débranchez ensuite l'appareil et examinez la prise pour voir si elle est mouillée.
- Une supervision étroite est requise lorsqu'un appareil est utilisé par ou à proximité des enfants.
- Pour prévenir les blessures, ne touchez pas aux pièces mobiles ou chaudes, comme les chauffeuses, réflecteurs, ampoules d'éclairage, etc.
- Débranchez toujours tout appareil de la prise électrique lorsqu'il n'est pas utilisé, avant d'installer ou de démonter des pièces et avant de le nettoyer. N'arrachez jamais le cordon de la prise murale. Saisissez la fiche du cordon et tirez pour débrancher.
- Si une rallonge est requise, elle doit avoir la spécification électrique requise. Un cordon d'ampérage ou de tension inférieur aux spécifications de l'appareil peut surchauffer. Prenez soin de positionner le cordon de façon à ce qu'il ne puisse pas faire trébucher un passant ni être arraché.
- N'utilisez pas l'appareil à une fin autre que son usage prévu. L'utilisation d'accessoires non recommandés ou vendus par le fabricant de l'appareil peut causer une situation dangereuse.
- N'installez et n'entreposez pas l'appareil dans un endroit où il sera exposé aux éléments ou à des températures sous le point de congélation.
- Assurez-vous que l'appareil est solidement fixé à l'aquarium avant de l'utiliser.

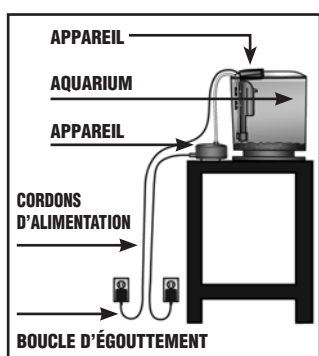

**IMPORTANT:** Débranchez toujours la trousse d'aquarium à DEL avant de l'inspecter ou de la démonter pour quelque raison que ce soit.

### Pour un rendement optimal



**Cartouche de filtre de rechange Tetra Whisper Bio-Bag petite taille**

- Remplacez la cartouche du filtre (cartouche Tetra de petite taille) toutes les 2 ou 3 semaines pour assurer la santé optimale des poissons. Disponible auprès de votre détaillant local.
- Ne branchez JAMAIS la pompe à air s'il n'y a pas d'eau dans l'aquarium.
- Ne submergez JAMAIS la pompe à air dans l'eau. La pompe à air n'a JAMAIS besoin d'huile.
- Nettoyez l'extérieur de la pompe à air avec un chiffon humide et un détergent doux.

### Consignes de dépannage

SYMPTÔME	COMMENTAIRES/SOLUTIONS
Si le filtre ne démarre pas...	<ul style="list-style-type: none"><li>Assurez-vous que le tube d'air et le tube de diffusion sont fixés correctement et que le joint torique du tube de diffusion est en place.</li><li>Avec des mains sèches, assurez-vous que la pompe à air est branchée dans une source électrique qui fonctionne.</li></ul>
Si la lampe DEL ne s'allume pas...	<ul style="list-style-type: none"><li>Assurez-vous que l'adaptateur c.a. est branché dans une source électrique. Assurez-vous que la fiche de l'adaptateur c.a. est complètement insérée dans la prise sur l'arrière de la boîte de lampes DEL.</li></ul>

**GARANTIE LIMITÉE:** Dans l'année qui suit la date d'achat original, nous réparerons ou remplacerons, à notre discrétion, toute trousse d'aquarium à DEL qui présente un défaut de fabrication ou de matières premières. Ceci comprend : le cube, la base, la lampe DEL, l'adaptateur c.a. et le boîtier du filtre.

Si la trousse d'aquarium à DEL s'avère défectueuse et qu'elle n'a pas été modifiée, endommagée ni utilisée de façon abusive, retournez-la accompagnée d'une copie du reçu et de la preuve de date d'achat : appelez au (800) 526-0650 pour obtenir l'autorisation de retourner le produit ainsi que l'adresse d'expédition.

Les dommages ou blessures résultant d'une installation incorrecte, d'une négligence ou d'une utilisation inappropriée sont expressément exclus de cette garantie. Les dommages accessoires ou indirects sont expressément exclus.\* La perte de poissons, les blessures, et les pertes ou dommages matériels résultant de l'utilisation de ces produits ne sont pas couverts par cette garantie. Les dommages accessoires ou indirects sont expressément exclus.\* Cette garantie vous confère des droits spécifiques. Vous pouvez également jouir d'autres droits selon votre lieu de résidence.

\* Étant donné que certains États ne permettent pas l'exclusion des dommages accessoires ou indirects, cette exclusion peut ne pas s'appliquer dans votre cas.

**Pour toute question ou pièce manquante, contactez le service à la clientèle au (800) 526-0650**

du lundi au vendredi, de 7 h 30 à 17 h 30, heure de l'Est

© 2011 Tetra Holding, Inc.

## CONSERVEZ CES INSTRUCTIONS